

DESTINADO AO INSTALADOR



manual de instalação [pt]
Stûv 16-cube & Stûv 16H

11-2016 – SN 174001 > ...

Este recuperador Stûv foi concebido para lhe proporcionar o máximo de prazer, conforto e segurança. O seu fabrico foi objecto de um esmerado cuidado. Se apesar disso constatar qualquer anomalia, assinale o caso ao seu distribuidor.

Recomendamos-lhe uma leitura atenta destas instruções antes de iniciar a sua instalação.

Algumas configurações podem variar um pouco a ordem das operações a efectuar.

Sumário

APRESENTAÇÃO DO PRODUTO	4
Normas, certificados e características técnicas	4
Dimensões	5
Vista de conjunto	6
Recomendações	6
PREPARAÇÃO DO LOCAL	7
Entradas de ar – Os diferentes modos	7
Admissão do ar de combustão	8
Conduta de fumo	9
Proximidade e guarnição do recuperador	9
Segurança	9
Ferramentas necessárias	10
INSTALAÇÃO	11
Recepção do material	11
Desembalagem	11
La placa de colocação	13
Montagem da mesa sobre o suporte regulável.	14
Montagem da mesa sobre a câmara de ventilação	15
Conexão do ar de combustão	16
Kit de ventilação	17
Montagem do ventilador sobre a mesa de pré-pose	17
Conexões elétricas	17
Fechamento da tampa de acesso ao ventilador	19
Instalação do recuperador	20
Conexão à conduta de fumo	21
Montagem do interruptor térmico	21
Instalação do batente	22
Remontagem da porta	22
Placa graduada	23
Após a instalação do recuperador...	23
RECEPÇÃO DAS OBRAS	25

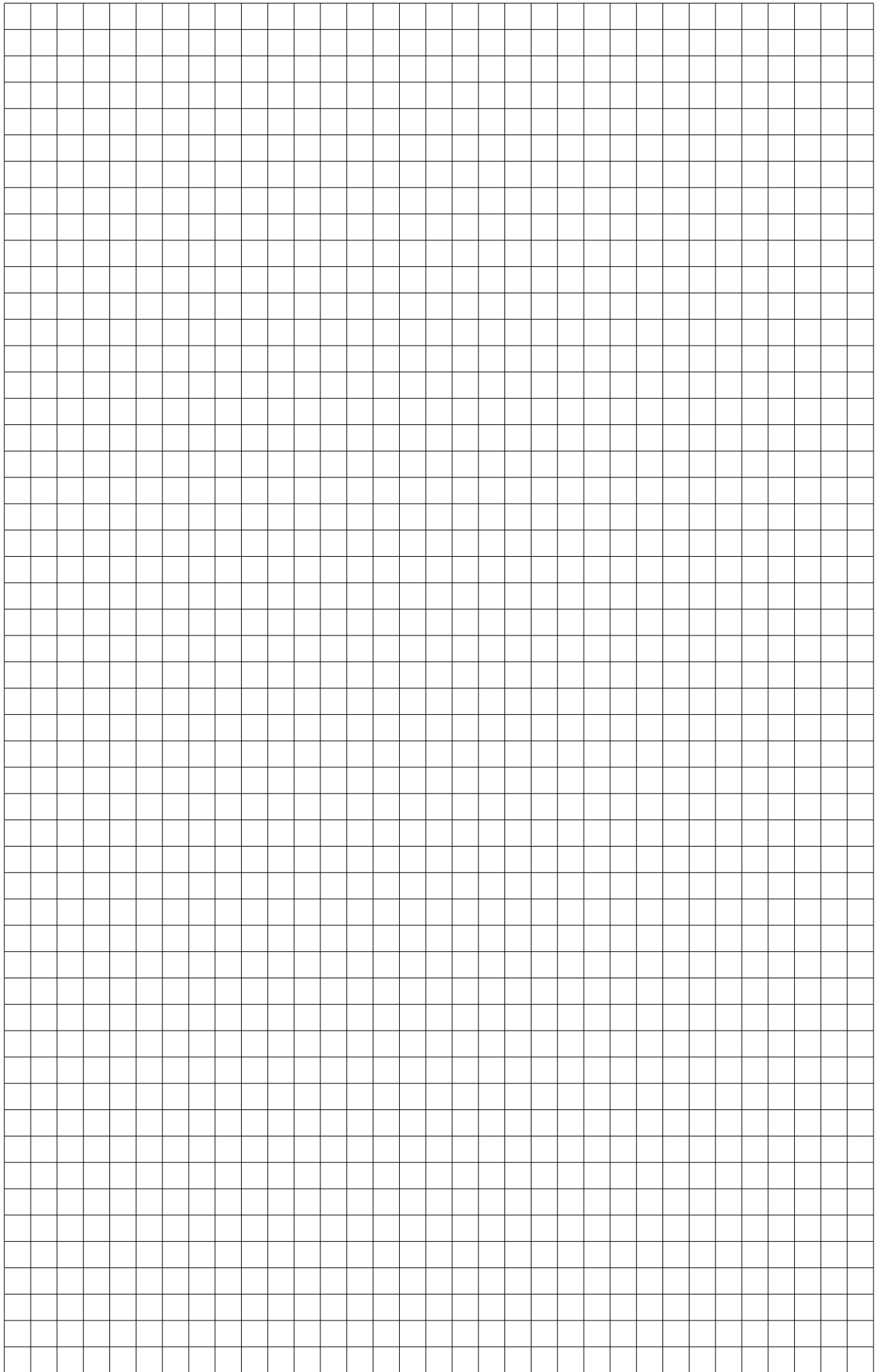

APRESENTAÇÃO DO PRODUTO

Normas, certificados e características técnicas

Os recuperadores Stûv 16-cube (funcionamento intermitente) respondem às exigências (rendimento, emissão de gases, segurança, etc.) das normas europeias EN.

Os dados retomas seguintes são fornecidos por um laboratório oficial.

O fogão de sala Stûv 16-H é tecnicamente constituído de um Stûv 16-cube colocado sobre uma base. Todas as indicações relativas ao Stûv 16-cube sendo portanto também aplicáveis ao Stûv 16-H.



Resultados dos testes segundo as normas EN 13240: 2001 e 13240-A2: 2004 (fogões de sala)



Stûv sa
B-5170 Bois-de-Villers (Bélgica)

QA161322918
EN 13240: 2001 / A2: 2004

Fogão de sala a lenha
Stûv 16/58-cube

Distância mínima de segurança em relação aos materiais **combustíveis** adjacentes:

- atrás: 35 cm
- nos lados: 25 cm
- por baixo: andar **incombustível**

Combustível recomendado:
achas de lenha, exclusivamente

Emissão de CO: < 0,09%

Temperatura média dos fumos com potência nominal: 283°C

Potência calorífica nominal: 7 kW

Rendimento: 78%

Emissão de partículas: 11 mg/Nm³

Leia a as instruções de instalação e as instruções de utilização!



Stûv sa
B-5170 Bois-de-Villers (Bélgica)

QA161322918
EN 13240: 2001 / A2: 2004

Fogão de sala a lenha
Stûv 16/68-cube

Distância mínima de segurança em relação aos materiais **combustíveis** adjacentes:

- atrás: 30 cm
- nos lados: 15 cm
- por baixo: andar **incombustível**

Combustível recomendado:
achas de lenha, exclusivamente

Emissão de CO: < 0,10%

Temperatura média dos fumos com potência nominal: 281°C

Potência calorífica nominal: 7,5 kW

Rendimento: 77%

Emissão de partículas: 19 mg/Nm³

Leia a as instruções de instalação e as instruções de utilização!



Stûv sa
B-5170 Bois-de-Villers (Bélgica)

QA161322918
EN 13240: 2001 / A2: 2004

Fogão de sala a lenha
Stûv 16/78-cube

Distância mínima de segurança em relação aos materiais **combustíveis** adjacentes:

- atrás: 30 cm
- nos lados: 15 cm
- por baixo: andar **incombustível**

Combustível recomendado:
achas de lenha, exclusivamente

Emissão de CO: < 0,09%

Temperatura média dos fumos com potência nominal: 318°C

Potência calorífica nominal: 8 kW

Rendimento: 75%

Emissão de partículas: 13 mg/Nm³

Leia a as instruções de instalação e as instruções de utilização!

Outras características técnicas

	Stûv 16/58-cube	Stûv 16/68-cube	Stûv 16/78-cube
Tiragem mínima para obter a potência calorífica nominal	12 Pa	12 Pa	12 Pa
Caudal de massa dos fumos	7 g/s	7,8 g/s	8 g/s
A temperatura dos gases de combustão na saída do aparelho (flue spigot)	431°C	424°C	447°C
Secção mínima da alimentação de ar de combustão desde o exterior	63 mm	63 mm	63 mm
Amplitude ideal de potência de utilização	5-8 kW	5-9 kW	6-10 kW
Amplitude de consumo de lenha por hora aconselhada (em 12% de humidade)	1,4-2,3 kg	1,5-2,6 kg	1,8-3,0 kg
Limite máximo de consumo de lenha por hora (para evitar o sobreaquecimento do aparelho)	3,2 kg/h	3,4 kg/h	4 kg/h
Comprimento máximo das achas na posição horizontal	40 cm	50 cm	60 cm
Massa do aparelho Stûv 16-cube	105 kg	113 kg	121 kg
Massa do aparelho Stûv 16-H	136 kg	147 kg	158 kg
Massa do aparelho Stûv 16-up	113 kg	122 kg	130 kg

Dimensões

Stûv 16-cube sem ventilador

Stûv 16-cube com ventilador

chegada de ar externo

Vista inferior

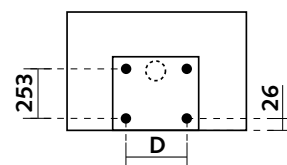
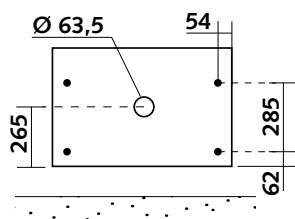

vistas frontal e lateral

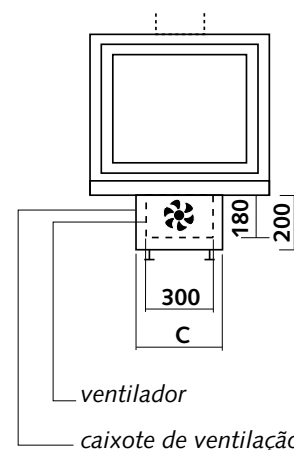
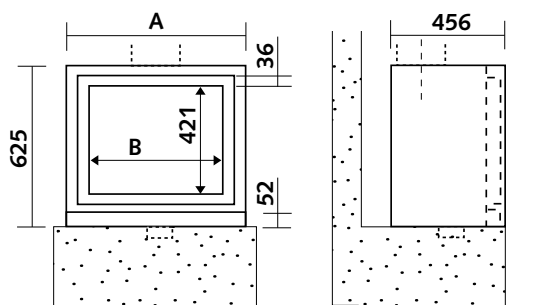

vista superior

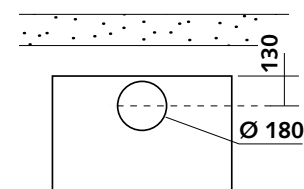

	A	B	C	D
Stûv 16/58-cube	580	448	340	288
Stûv 16/68-cube	680	548	540	512
Stûv 16/78-cube	780	648	540	512

Vista de conjunto

Fornecido de base com o recuperador

- [1] recuperador
- [2] placa de colocação
- [3] obturador

À opção

- [4] kit de entrada de ar exterior : encaixe + flexível Ø 63mm (3m)
- [5] ventilador
- [6] mesa-suporte regulável
- [7] câmara de ventilação
- [8] suporte para recuperadores equipados de um ventilador ou com uma conexão de ar externo, ou os dois. Um modelo mais simples é disponível para recuperadores sem ventilador e sem conexão ao ar externo.
- [9] base Stûv 16-H

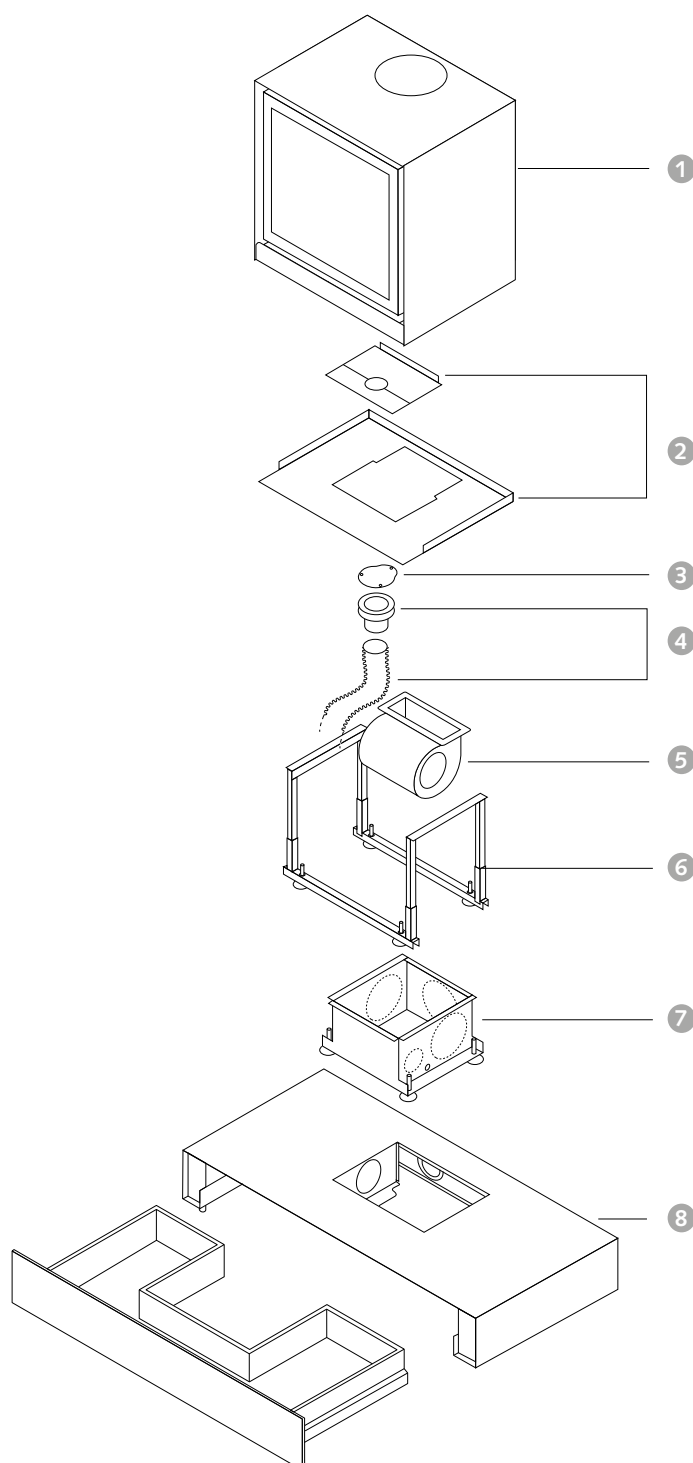
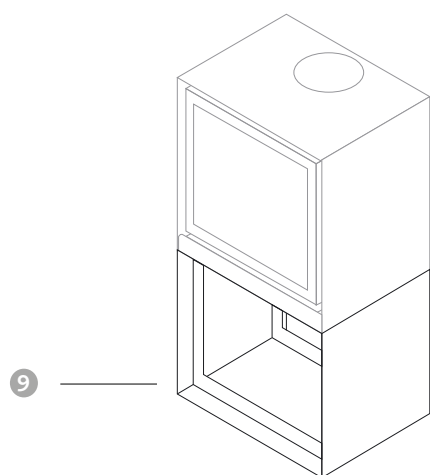

Recomendações

Recomendamos-lhe fortemente a instalação de seu Stûv por um profissional qualificado que poderá verificar se as características da conduta de fumos correspondem às do recuperador de calor instalado.

A instalação do recuperador e de seus acessórios, assim como, dos

materiais à volta, devem estar de acordo com todos os regulamentos (locais e nacionais) e todas as normas (nacionais e europeias).

Algumas regulamentações nacionais ou locais impõem a instalação de um tampão de acesso entre o recuperador e a conduta de fumos.

O recuperador deve ser instalado deixando livre acesso para a limpeza da chaminé, da conduta de ligação e da saída de fumo.

Qualquer modificação do aparelho pode criar perigos. Além disso, o aparelho deixa, nesse caso, de estar coberto pela garantia.

PREPARAÇÃO DO LOCAL

Entradas de ar – Os diferentes modos

O ar para a combustão é retirado do exterior (idealmente) ou do cómodo à aquecer.

A convecção é natural (sem ventilador) ou induzida (com ventilador).

Isto permite 4 modos.

Modo 1

Configuração não compatível com os Stûv 16-H e Stûv 16-Up

O recuperador é equipado de um ventilador.

O ar para a combustão é retirado do local onde foi instalado o recuperador.

Cuidado: o ventilador não deve perturbar a entrada de ar para a combustão.

Modo 2

Configuração não compatível com os Stûv 16-H e Stûv 16-Up

O recuperador é equipado de um ventilador.

O ar para a combustão é retirado diretamente do exterior do prédio.

Modo 3

Recuperador sem ventilador.

O ar para a combustão é retirado diretamente do exterior do prédio.

Modo 4

Recuperador sem ventilador.

O ar para a combustão é retirado do local onde foi instalado o recuperador..

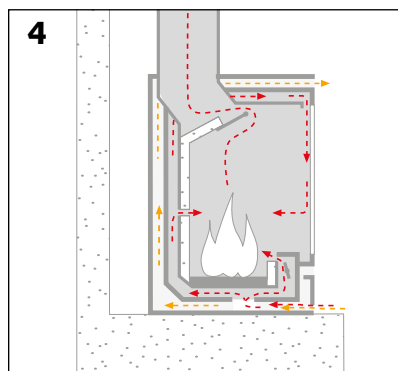
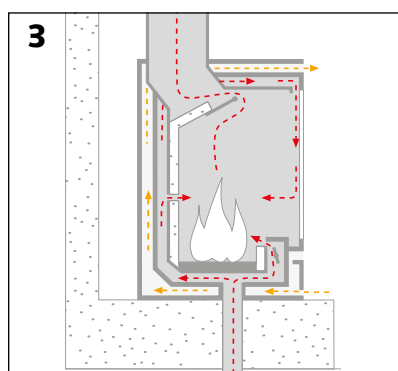
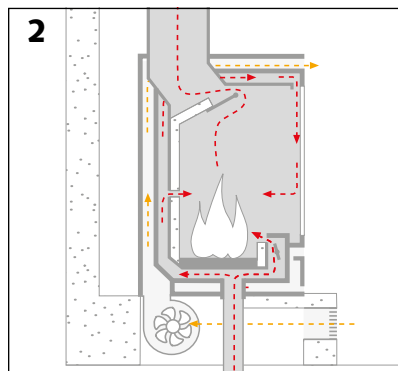
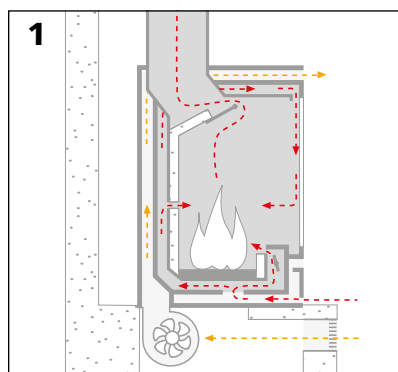

Exemplo da mesa de pré-pose correspondente à cada modo; voltaremos à este detalhe no capítulo « instalação ».

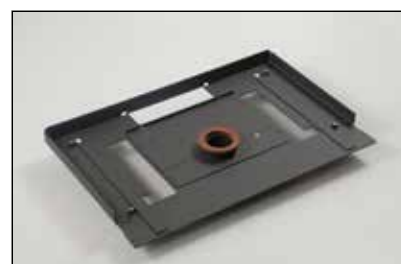
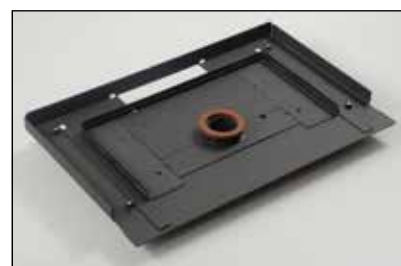

O recuperador precisa de ar para a combustão.

O ar é capturado do exterior

[esquema 1]

O Stûv 16-cube foi elaborado para ser conectado diretamente à uma entrada de ar externo (independente do ar da casa). Recomendamos-lhe esta configuração que garantirá um bom funcionamento quaisquer que sejam o grau de impermeabilidade do prédio ou as variações de pressão dentro da casa, devidas, por exemplo, à um exaustor de cozinha ou à uma Ventilação Mecânica Controlada.

O ar deve proceder de um espaço ventilado (cave) ou do exterior (obrigatório em alguns países).

A conduta que conduz este ar...

... deverá ser protegida por uma grade externa [esquema 1] com uma zona de passagem livre equivalente no mínimo à zona de entrada de ar: Ø 63 mm. Cuidado, infiltrações de água e influência de ventos podem destruir o sistema.

... deverá ser o quanto curta possível a fim de impedir as perdas de carga e para não resfriar a casa.

Com nossa conduta flexível padrão Ø 6,3 cm é recomendado um comprimento máximo de 2 m e não mais de 4 cotovelos. No caso de medidas superiores às recomendadas, será necessário um diâmetro maior e/ou um cano mais liso.

Atenção para não esmagar a conduta.

Válvula interna / externa ...

... impede o resfriamento da casa enquanto o recuperador não estiver funcionando.

No caso de uma conexão direta com o recuperador, este dispositivo será opcional. Todavia, ele será necessário se as condutas que vão até o

recuperador forem muito compridas ou se a instalação for feita em uma casa de baixa energia.

Ele deverá ser idealmente colocado o mais perto possível da parede externa.

O ar é capturado no local

Se o recuperador não for conectado diretamente à uma entrada de ar externo, uma entrada de ar suficiente (aproximadamente 50 cm²) deverá ser idealmente prevista à proximidade do recuperador.

O ar do local pode ser extraído por uma entrada frontal na parte inferior do recuperador [foto 2].

Atenção !

Verifique também que a configuração escolhida esteja de acordo com as regulamentações locais ou nacionais.

Atenção aos outros sistemas de extracção de ar activos (exaustor de cozinha, ar condicionado, Ventilação Mecânica Controlada, outro recuperador...) instalados no mesmo cómodo ou em um local contíguo. Pelo fato de também consumirem muito ar, podem causar uma depressão no local impedindo o bom funcionamento do recuperador (risco de refluxo). Estes sistemas podem impedir o funcionamento do recuperador mesmo se este estiver conectado à uma entrada de ar externo.

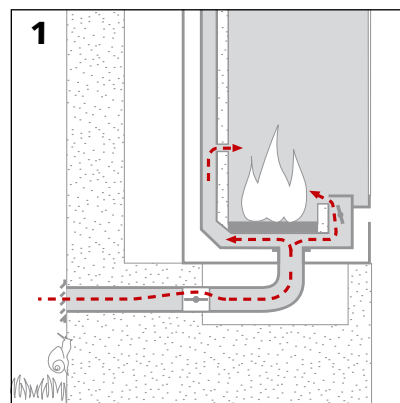

Condução de fumo

Assegurar-se de que as dimensões da condução, as distâncias em relação aos materiais inflamáveis, ao vidro, etc... correspondam às prescrições locais e às normas em vigor para uma instalação segundo as regras da arte.

Algumas noções elementares

Para uma tiragem correcta, o recuperador deve estar adaptado à condução da chaminé (ou inversamente).

Uma chaminé demasiado grande é tão prejudicial ao bom funcionamento do recuperador como uma chaminé demasiado pequena. Veja no sítio web www.stuv.com > perguntas – respostas um método simplificado que permite avaliar sumariamente as características da condução em função

do tipo de recuperador. Consulte um profissional para maiores detalhes.

A condução deve ser o mais vertical possível para favorecer a tiragem e evitar a condensação.

A solução ideal é uma condução construída no interior do edifício e isolada termicamente. A evitar: uma condução exterior sem isolamento.

Somente em 3 casos, o recuperador poderá ser conectado a uma condução de fumo ligada a vários aparelhos:

- todos os aparelhos ligados à esta condução devem utilizar o mesmo combustível,
- estes aparelhos devem ter portas com fechamento automático como o Stúv 16-cube,

- a condução deverá ter sido elaborada para este tipo de utilização; se necessário, consulte um profissional.

Diâmetro padrão da saída de fumos: 180 mm

Algumas configurações de chaminés podem exigir outros diâmetros diferentes dos previstos normalmente. Nesse caso, consulte o seu revendedor.

Proximidade e guarnição do recuperador

Se a parede atrás do recuperador tiver sido feita com material inflamável (divisória de madeira por exemplo) ou se ela for revestida com um material inflamável, prever uma distância de no mínimo 10 cm entre a parede e a parte traseira do recuperador.

Relativamente ao Stúv 16-Up, as distâncias são diferentes. Consulte as indicações de marcação CE P.4. Relativamente às distâncias entre a parede e a condução de registo, consulte as suas regulamentações locais e nacionais

Espaço à prever para o ventilador ou para a câmara de ventilação.

	C	D
Stúv 16/58-cube	350	580
Stúv 16/68-cube	550	680
Stúv 16/78-cube	550	780

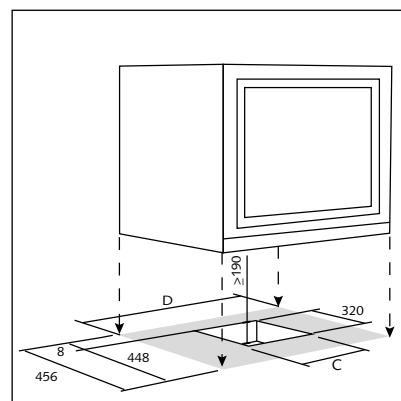

Segurança

Capacidade de sustentação da estrutura

Assegure-se de que a resistência do soalho é suficiente para suportar o recuperador e a construção da sua guarnição. Em caso de dúvida, consulte um especialista.

Irradiação

A irradiação do vidro podendo ser intensa, verifique que os materiais expostos à mesma sejam resistentes a altas temperaturas [esquema 1].

A placa de cobertura do solo é necessária se o chão em frente da lareira é material combustível.

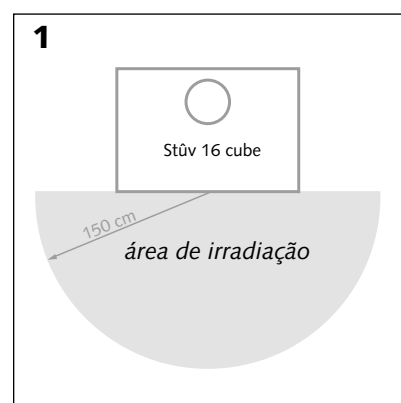

Ferramentas necessárias

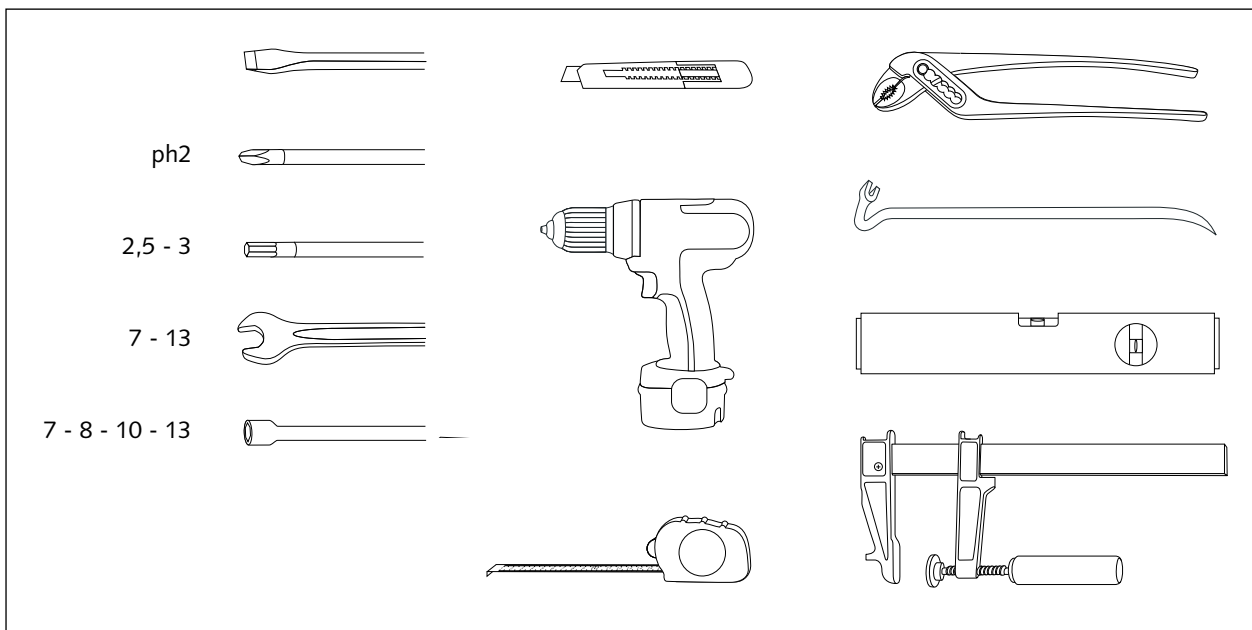

INSTALAÇÃO

Recepção do material

Atenção!

No ato da entrega, verificar se o vidro do recuperador não foi quebrado. A garantia somente cobrirá os estragos causados durante o transporte se os mesmos forem informados no prazo de 48 horas após a entrega, e assinalados no documento de recepção do aparelho [foto 1].

Reclamação

Para reclamações, favor indicar o número de série visível sob o recuperador [foto 2].



Desembalagem

Atenção!

A pintura não foi submetida a cozedura no forno, pelo que é relativamente frágil, mas irá endurecendo após os primeiros aquecimentos. Por conseguinte, manipule o aparelho com precaução durante a instalação.

Verificação do pedido

Se forem encomendados acessórios (quadro, suporte, etc.), estes estão colocados em volta do recuperador ou da sua embalagem. Verifique se recebeu todos os acessórios encomendados.

Dentro da câmara de combustão encontram-se...

- [a] bomba de pintura para retoques
- [b] puxadores para a manipulação da tampa de remate
- [c] batente
- [d] régua graduada
- [e] pega atérmica para o manejo da porta e do registo
- [f] barra de proteção em inox contra a limpeza de chaminés

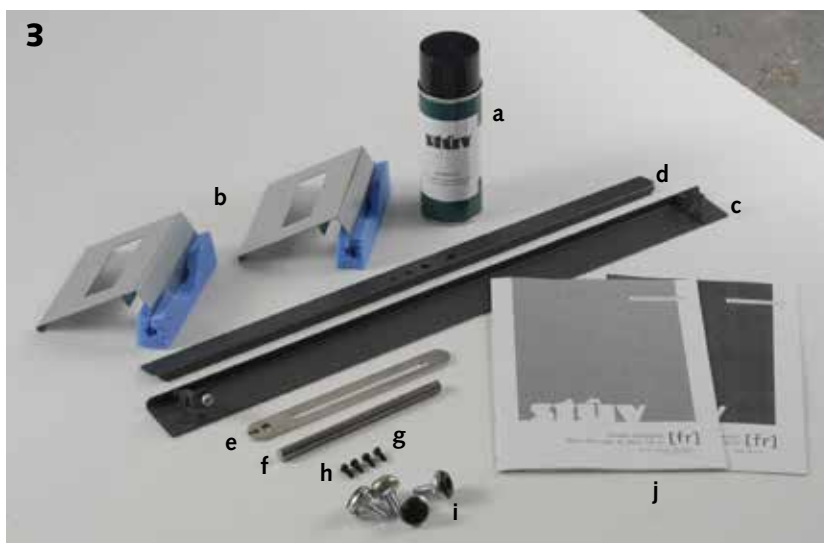

- [g] 2 pinos para fixar a parte dianteira do recuperador à base de pré-montagem
- [h] 2 parafusos para fixar a prate traseira do recuperador à base de pré-montagem
- [i] pés ajustáveis para a nivelção
- [j] Instruções de instalação e modo de uso.

Antes de deslocar o recuperador

Desmonte a porta : desprenda a mola de fechamento [foto 4], em seguida levante-a,

Desmonte a tampa

- retire os 4 parafusos de um lado e do outro da porta [foto 5],
- desprender a parte superior da tampa do recuperador ; para fazê-lo, solte o ferrolho desbloqueando o parafuso hexagonal [foto 6] e gire o ferrolho [foto 7],
- desconecte a tampa utilizando os puxadores fornecidos [fotos 8 e 9].

Deslocação do recuperador

- com um porta-paletes: deixá-lo sobre a paleta
- com um carrinho de mão: intercalar um papelão para proteger a parte traseira do recuperador, deitar o mesmo de costas, deixar a paleta no local,
- com as mãos: pegar o recuperador pela parte dianteira e traseira ao mesmo tempo [fotos 10 e 11].

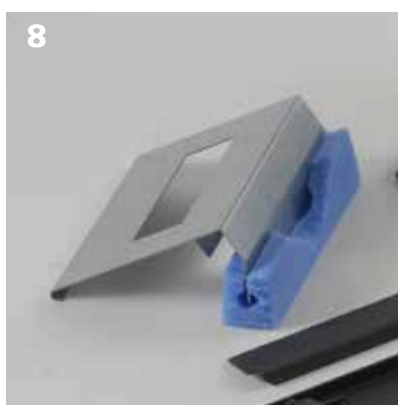

La placa de colocação

A mesa de pré-pose [foto 1] é uma peça indispensável ao sistema : nela conecta-se o tubo de entrada de ar externo e suspende-se o ventilador com seus acessórios.

Ela mantém o recuperador propriamente dito. Ela é fixa.

Ela sera colocada

- sobre o piso,
- ou sobre um suporte em alvenaria
- ou sobre o suporte regulável
- ou sobre a câmara de ventilação
- ou sobre um suporte Stûv
- ou sobre o semi-conjunto "base 16-cube" para formar um Stûv 16-H.

Nestes dois últimos casos, referir-se às instruções que acompanham estes acessórios.

Qualquer que seja a solução escolhida, a posição da mesa determinará a posição do recuperador.

É necessário posicionar correctamente a placa em relação à ao centro do diâmetro da conduta de fumos. Um pequeno furo na chapa metálica [foto 2] indica a posição da saída de fumos.

Tenha em conta que a borda da frente da placa se encontrará recuada 8 mm em relação à tampa [foto 3].

Preparar a placa de pré-pose segundo a configuração escolhida por si. Veja página 7.

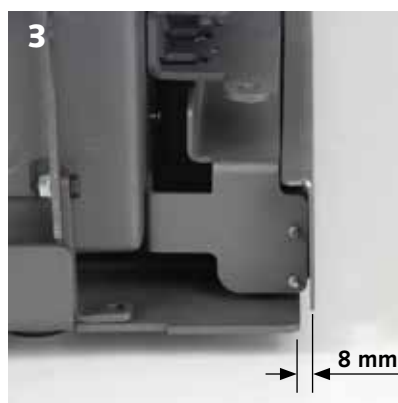
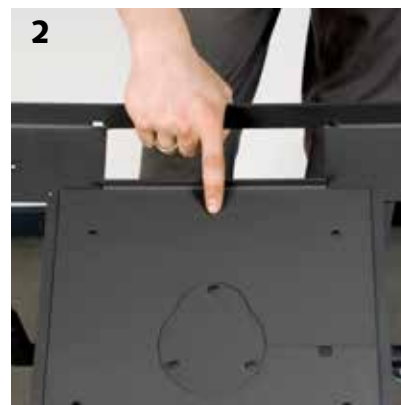

Montagem do suporte sobre a base para formar um Stûv 16 H

Consultar as instruções que acompanham este acessório.

Montagem da consola S16-Up

Consultar as instruções que acompanham este acessório.

Montagem da mesa sobre o suporte regulável.

Se não escolheu esta opção, passe para o capítulo seguinte.

A mesa é constituída por [foto 1]:

- placa de suporte [a],
- um elemento “ patas da esquerda” e um elemento “patas da direita” [b],
- um suporte inferior dianteiro e um suporte inferior posterior [c].

Note-se que os suportes inferiores não são simétricos; devem ser colocados como indicado na [foto 2].

A mesa termina numa altura de 60cm. Pode cortar os pés. Se preferir, por exemplo, uma altura de 35cm, deverá para isso cortar 25cm aos pés. A mesa terá uma altura mínima de 20cm se as pernas forem cortadas no máximo, isto é 40cm.

Instale os pés e os elementos inferiores [foto 3]. Observe bem a posição da travessa entre os pés [foto 4].

Após o encaixe dos pés nos suportes inferiores, volte o conjunto para cima, e com uma martelada encaixe bem os pés prenda montagem efectiva [foto 5].

Fixe os pés da esquerda (por exemplo) à placa. Usar os 4 parafusos M6 x 20 de cabeça hexagonal fornecidos com o recuperador nos orifícios previstos [esquema 7].

Depois deve exercer alguma pressão sobre os pés da direita para fazer coincidir os orifícios [foto 8].

Está previsto desta forma.

Regule a mesa horizontalmente ajustando a altura dos pés aparafusados.

Fixe a mesa no chão com parafusos ou colando-a com silicone.

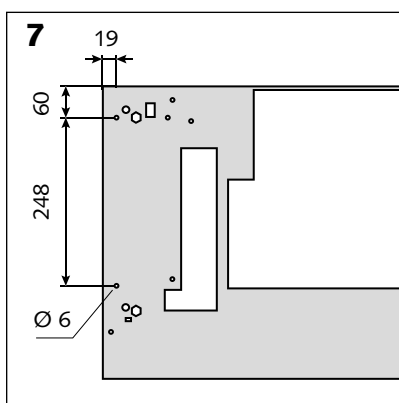

Montagem da mesa sobre a câmara de ventilação

Se não escolheu esta opção, passe para o capítulo seguinte.

Atenção! Estes elementos são incompatíveis com as configurações Stûv 16-H e Stûv 16-Up.

A caixa de ventilação permite a união entra as condutas que conduzem o ar ambiente, aos lugares mais distantes da habitação onde está instalado o recuperador ou de divisões contíguas.

A caixa de ventilação não é obrigatória.

Se esta não for instalada, o ventilador, instalado num espaço por baixo do recuperador, capturarà o ar ambiente nas proximidades através das grelhas previstas para esse efeito.

A caixa de ventilação deve ser aparafusada à placa. Pode-se instalar de duas maneiras:

- pode servir de base para o recuperador.
- suspensa na parede de instalação (que está fixo na alvenaria ou num suporte regulável),

A caixa de ventilação suporta o recuperador

Determine o lugar exacto da caixa (que determinará, por sua vez, o lugar do recuperador !). Uma cruz recortada no fundo da caixa indica o centro da conduta de fumo.

A face dianteira da câmara ficará 134 mm em recuo em relação à face dianteira do recuperador [esquema 1]. A face dianteira é aquela que não contém pré-cortes para a conexão dos tubos [foto 2].

Abra as entradas para as condutas de convecção (150 mm de diâmetro).

Atenção : se tiver escolhido esta opção, a conduta de entrada de ar do exterior para a combustão (63 mm de diâmetro) deverá atravessar a caixa de ventilação [fotografia 4 & 8]. Passagem através da caixa : o ideal seria passar por baixo ou pela esquerda, dado o circuito electrónico de alimentação do ventilador ocupar a parte direita ; se tiver de passar pela direita, o circuito electrónico deverá então ser instalado do à esquerda.

Regule a altura dos pés para nivelar a caixa [fotografia 5].

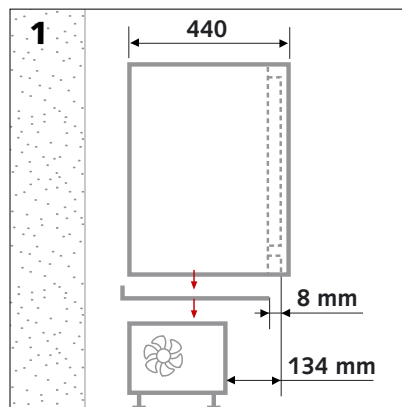

Fixe a caixa ao chão [fotografia 6].

Monte os rebordos [fotografia 7], fixe a conduta com uma braçadeira de aperto.

Ar capturado do exterior

Se o recuperador for ser instalado sobre um suporte à gaveta Stüv ou sobre uma base Stüv 16-H consultar também as instruções que acompanham estes acessórios.

O ar para a combustão é capturado no exterior por meio do tubo [esquema 1], ligados à base de pré-montagem.

Retirar a tampa [foto 2] e o tampão de acesso dianteiro [foto 3].

Enfiar o tubo na manga [foto 4] e fixá-lo com uma braçadeira [foto 5], o elo da braçadeira devendo ser orientado para a parte traseira do recuperador.

Introduzir os dois parafusos M4 de cabeça hexagonal no tampão de acesso dianteiro e colocar a manga entre os dois parafusos [foto 6], em seguida, apertar tudo novamente.

Nivele a placa e fixe-a ao suporte [foto 7].

O ar para a combustão é capturado no local onde está instalado o recuperador

Verifique se a renovação do ar é sempre suficiente quando o recuperador estiver a funcionar.

Retire todas os tampões da base de pré-montagem. [foto 8].

16

Stüv 16-cube - instalação [pt] - 11-2016
SN 174001 - ...

Kit de ventilação

Atenção! Estes elementos são incompatíveis com as configurações Stûv 16-H e Stûv 16-Up.

Se o Stûv 16 cube for ser instalado sobre um suporte à gaveta Stûv, a composição do kit de ventilação e o modo de instalação são um pouco diferentes.

Referir-se às instruções que acompanham o suporte à gaveta.

- a) ventilador + 2 parafusos
- b) regulador eletrônico + 2 parafusos M4 x 8 hexagonal
- c) interruptor 4 posições + suporte a grampo + placa de remate
- d) cabo 4 condutores
- e) interruptor térmico + cabo + passacabos
- f) 2 placas de obturação pré-cortadas (medida em função do modelo do recuperador) + 4 parafusos tx M4 x 6
- g) Junta de impermeabilidade do circuito de ar de convecção.



h) papel alumínio auto-adesivo para garantir a impermeabilidade do envelope externo (tomadas para as pegas de transporte, furos dos parafusos de fixação do tubo,...)

Montagem do ventilador sobre a mesa de pré-pose

Retirar as tampas de acesso [foto 2] e preparar o cabo de alimentação.

Instalar o ventilador [foto 3].



Conexões elétricas

Conexão da alimentação e do fio terra

Conectar os cabos ao circuito ; os terminais podem ser desligados do circuito elétrico [foto 4].

Embaixo dos terminais são gravadas as indicações para a conexão (condutor de alimentação, terra, velocidade 1, 2, ...)

Ligar a alimentação [foto 5-a].

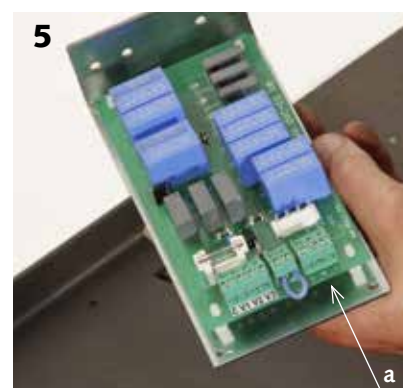
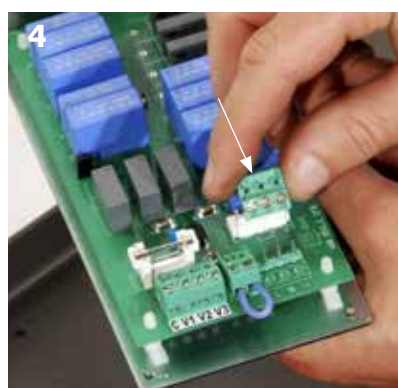

Ligar o fio terra ao suporte metálico do circuito [foto 6].

Conexão do selector de velocidade

Desnudar o fio a 4 condutores e limpar o tubo de cada fio; você verá que cada um destes condutores possui um número. Ligá-los ao terminal [foto 7-c] seguindo as indicações do esquema elétrico [8].

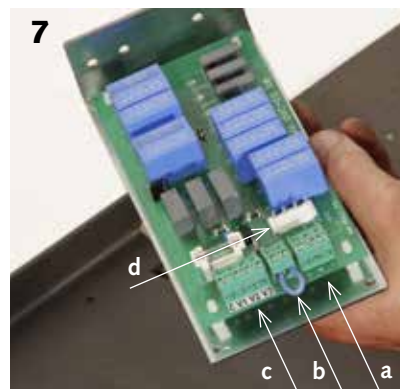
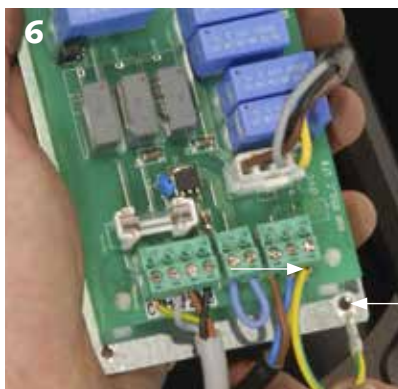

Conexão do ventilador

O cabo ligado ao ventilador possui um conector; ligue-o à [7-d].

Teste o bom funcionamento do conjunto antes de ligar o interruptor térmico. Após o teste, desligue a corrente!

Ajuste da potência de ventilação

Se o comprimento dos tubos [esquema 9] forem importantes ($A + B > 3m$)*, o ventilador precisará de uma potência maior para evitar as perdas de carga. Neste caso, deve-se instalar no circuito electrónico os 3 jumpers fornecidos em anexo [foto 10].

* A: comprimento do tubo de aspiração mais longo

B: percurso do ar dentro do recuperador = 1m

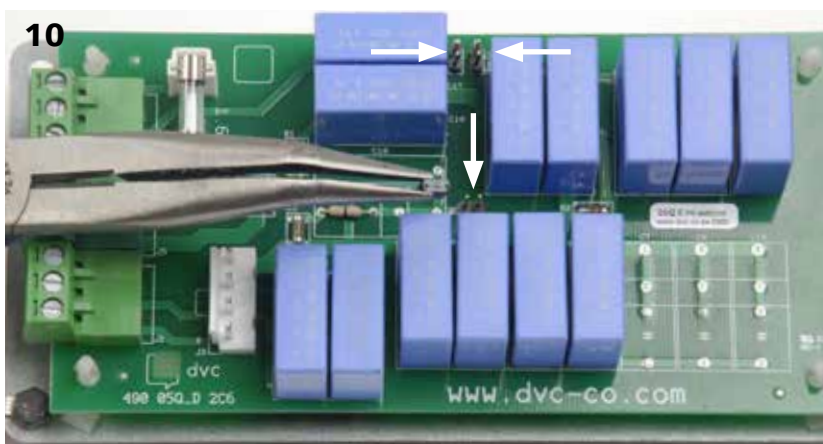
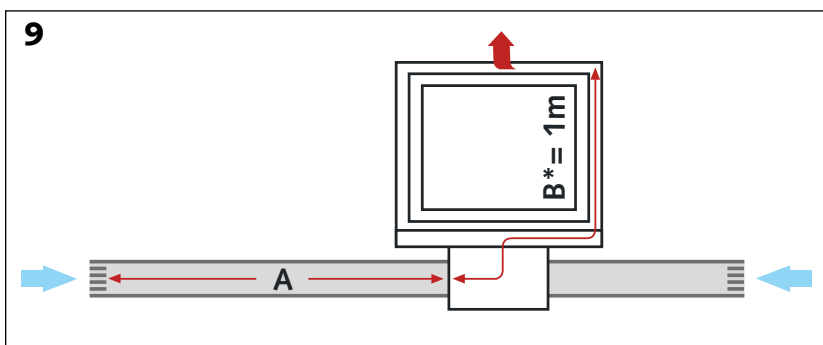
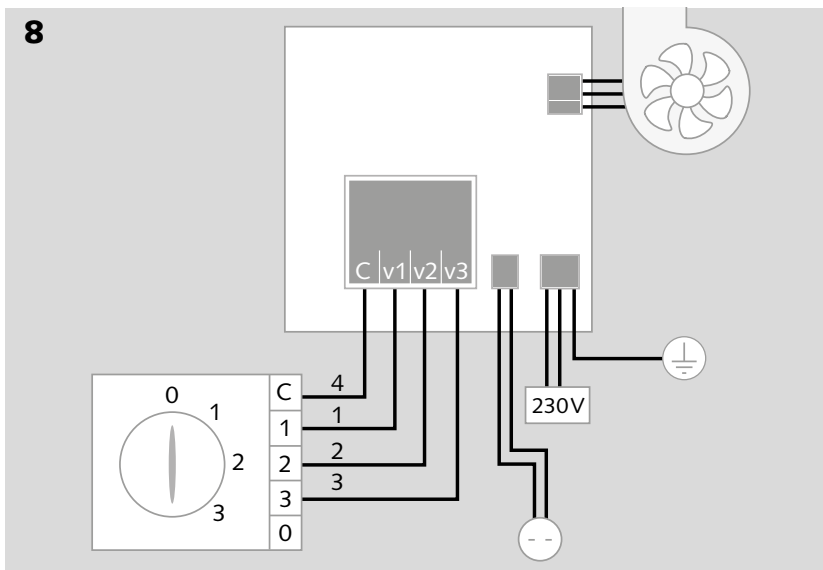

Conexão do interruptor térmico ao circuito eletrônico

O interruptor térmico só permite a alimentação do ventilador se a temperatura do ar aquecido for suficiente. Deste modo, durante a ignição, a ventilação só funcionará após alguns minutos a fim de impedir correntes de ar frio desconfortáveis.

O mesmo ocorrerá ao desligar.

- Retirar a ligação « em ponte » (shuntage) [foto 12-b]
- Passar o cabo dentro do passa-cabos.
- Conectar o interruptor térmico aos terminais assim liberados.
- O interruptor térmico será fixado posteriormente sobre o recuperador.

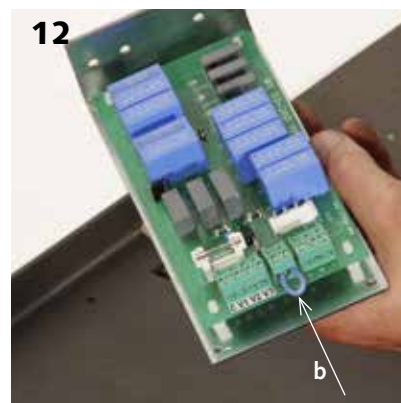

Fechamento da tampa de acesso ao ventilador

Fixar o circuito eletrônico sob a parte dianteira da tampa de acesso ao ventilador por meio de 2 parafusos M4 x 8 hexagonais [foto 1].

Colocar a parte traseira da tampa de acesso [foto 2]. Empurrar bem o ventilador para trás. Fixar a tampa de acesso traseira ao mesmo tempo que as cantoneiras laterais [a] que formam a embocadura do ventilador utilizando os 2 parafusos M4 x 12.

Fechar as aberturas laterais [foto 2-a] por meio das 2 placas de obturação, das quais você terá regulado a largura, para que as mesmas correspondam ao recuperador que você for instalar [foto 3]. Fixá-las por meio dos 4 parafusos tx M4 x 6.

Conectar o cabo de entrada de ar ao encaixe [foto 4] e fixar a parte dianteira da tampa de acesso (com o circuito eletrônico) à mesa de pré-pose. Fazer passar o cabo do interruptor térmico [foto 5-a] protegido por um passa-cabos, dentro do corte previsto à este fim.

O dois batentes de fechamento da tampa de acesso ao ventilador bloqueiam a anilha do tubo de adução de ar para a combustão.

Colocar a junta de impermeabilidade [foto 5 e 6] para impedir que o ventilador não perturbe a combustão. Cortar o excesso com um estilete.

Se você não tiver previsto uma conexão de ar externo, fechar a abertura por meio do obturador [foto 6-a]

O recuperador poderá então ser instalado sobre a mesa de pré-pose.

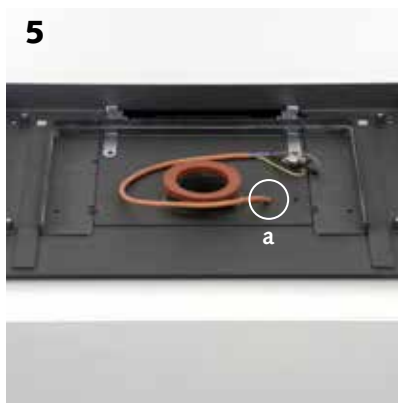
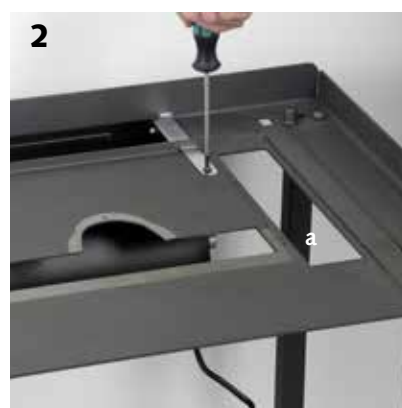

Instalação do recuperador

Coloque o recuperador sobre a placa de modo que o pino [foto 1-a] do recuperador encaixe-se no entalhe [b] da mesma.

Parafuse o recuperador na placa usando os parafusos e as porcas [fotos 2, 3 e 4].

Pouse a tampa [foto 5] centralizando o recorte da mesma de acordo com a saída de fumo do recuperador.

Fixe o recuperador usando os 4 parafusos dianteiros [foto 6], começando pelos parafusos inferiores.

A parte superior da tampa deverá ser ligada ao recuperador por meio do fecho previsto [fotos 7 e 8].

Desbloqueie o parafuso hexagonal do fecho [foto 7]

Gire o fecho dando uma volta de $\frac{3}{4}$ [foto 8] e em seguida bloqueie-o novamente.

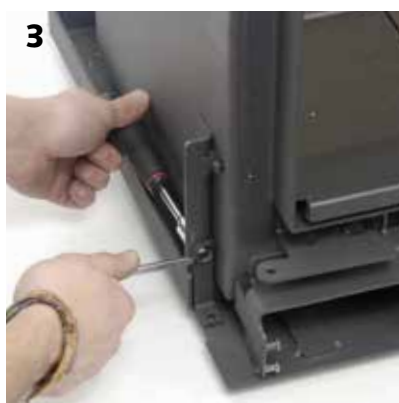
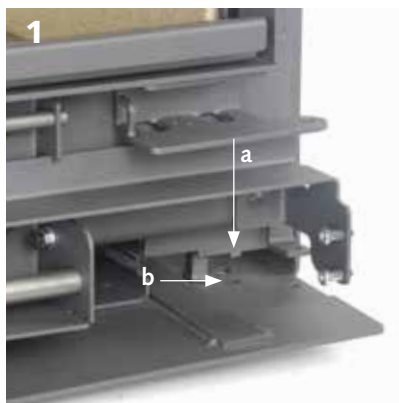

Conexão à conduta de fumo

A fim de evitar possíveis estragos nos deflectores durante uma limpeza de chaminés, é aconselhável colocar a barra de inox sobre a saída de fumo [foto 1].

Pousar simplesmente a conduta dentro da saída de fumo do recuperador. Para facilitar a dilatação prever um jogo de 2 mm/m no sentido do comprimento.



Montagem do interruptor térmico

Se você não tiver instalado nenhum ventilador, passe ao capítulo seguinte.

Empurrar o registo ao máximo para a esquerda.

Desparafusar a coifa do registo a (2 parafusos M4x6) [foto 1].

Empurrar a coifa registo para a direita para colocar seu entalhe na frente do cursor e para poder retirá-la [foto 2].

Fixar o interruptor térmico por meio dos parafusos fornecidos [foto 3].

Fixar o ilhó de contato à terra intercalando uma ruela (fornecida dentro da embalagem de peças do kit ventilador) para assegurar-se do bom contato eléctrico.

Montar novamente a coifa registo. Parafuso da direita, depois da esquerda.

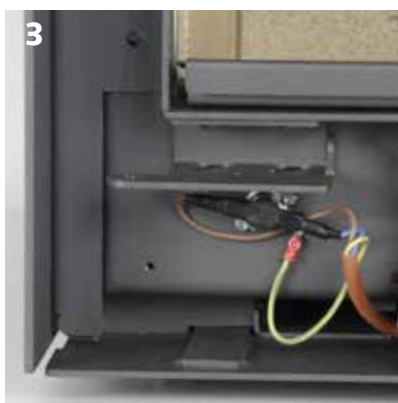

Instalação do batente

O batente serve de proteção aos mecanismos da parte inferior do recuperador [foto 3].

O batente deve prender-se ao parafuso superior [foto 4-b] e pivotar em torno do parafuso inferior [foto 4-c].

Regular o parafuso [foto 5] do lado direito do batente (segurando ao mesmo tempo o íman) de maneira que:

- que o íman exerça uma atracção suficiente,
- e que a tampa fique bem vertical em posição fechada.

O íman atrai a limalha: limpe as partes em contacto!

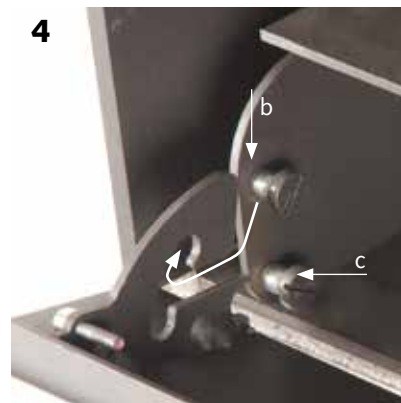

Remontagem da porta

Reinstale a porta nos gonzos.

Uma mola instalada na porta [foto 1] fecha-a automaticamente. Encaixe esta mola no pino previsto para esse efeito no recuperador [foto 2].

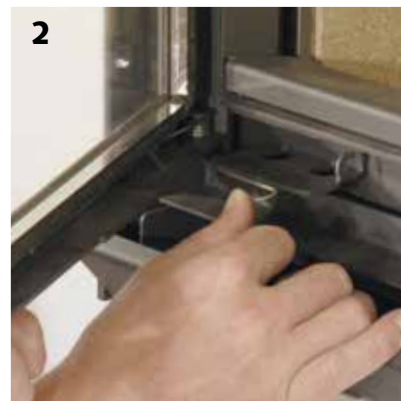

Placa graduada

Inclinar a tampa [foto 1].

Introduza a placa graduada – centrada em relação ao registo – por baixo da tampa do registo [foto 2]. Ele é simplesmente colocado sobre os dois parafusos laterais.

Coloque a borda traseira da régua sob a coifa do registo [foto + esquema 3-a].

A borda dianteira da régua virá inserir-se entre a borda dianteira do batente [3-b] e os 2 parafusos laterais [3-c].

Fechar o batente [foto 4].

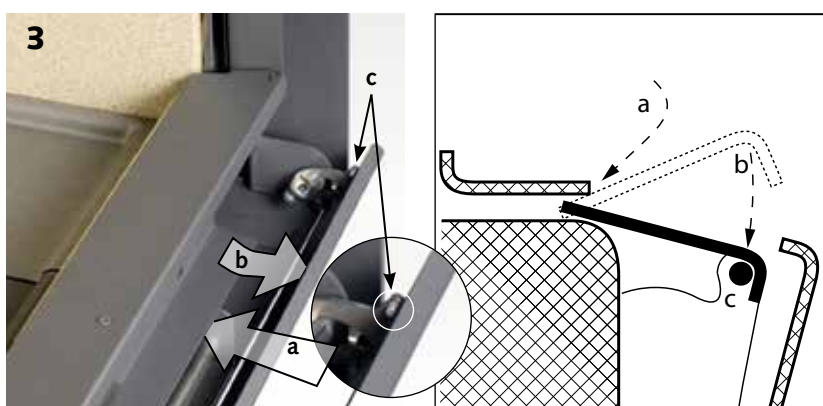

Após a instalação do recuperador...

... testar o bom funcionamento do recuperador.

Verificar antes que nenhum elemento de instalação foi deixado dentro da câmara de combustão ou dentro das chicanas (bomba de pintura, tubo de óleo, ferramenta,...).

Durante a primeira utilização, é possível que haja uma emissão de fumaça e cheiro: arejar bastante o local.

Referir-se às instruções.

Após a instalação, o modo de utilização deverá ser entregue ao utilizador. Preencher o certificado de garantia (que encontra-se na última página do modo de utilização) em companhia do utilizador e aconselhar-lhe o envio do mesmo ao fabricante ou importador.

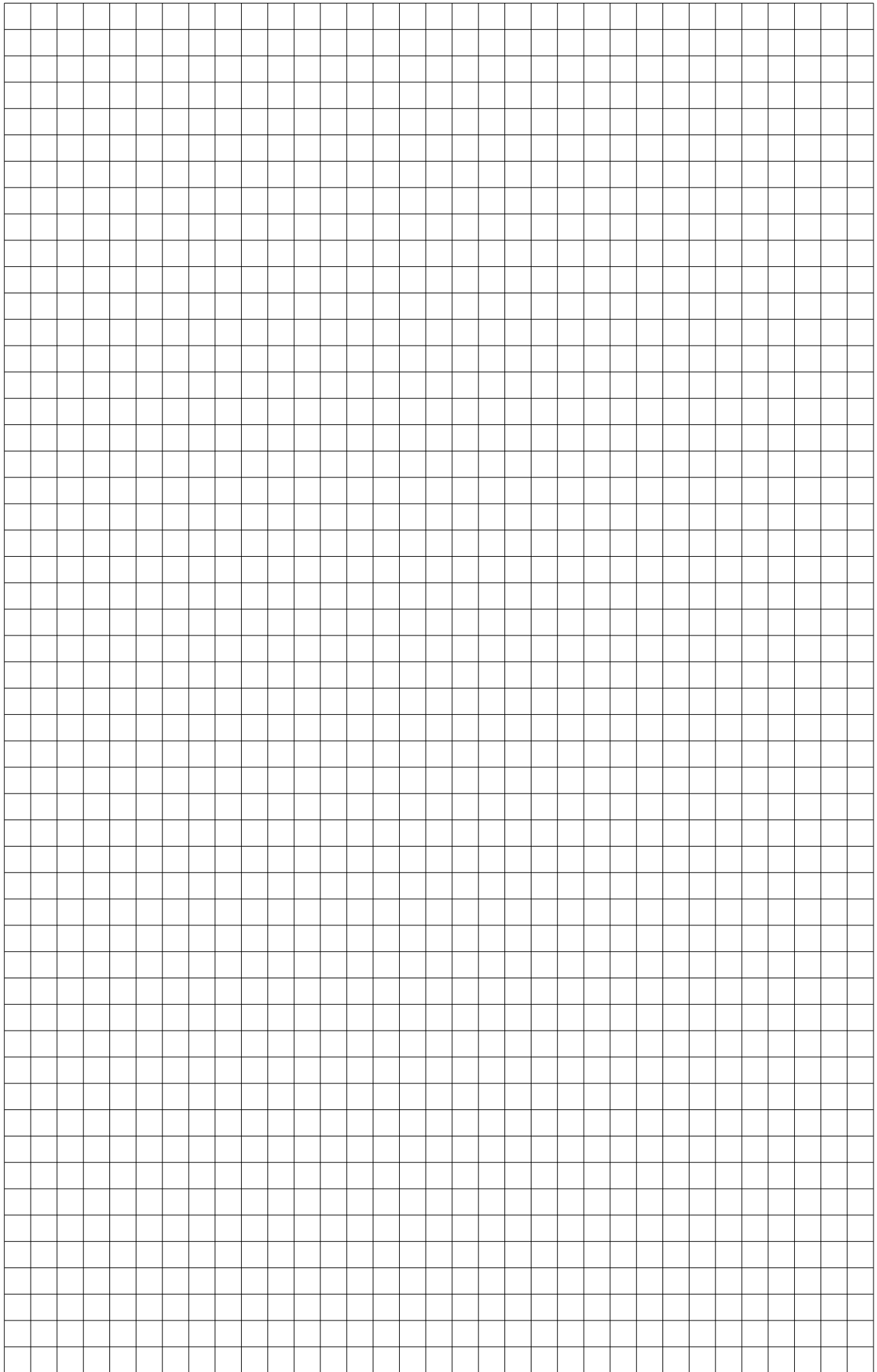

RECEPÇÃO DAS OBRAS

STUV

FAVOR PREENCHER EM LETRAS MAIÚSCULAS

COMPRADOR

SOBRENOME
NOME
ENDEREÇO DAS OBRAS
CÓDIGO POSTAL
LOCALIDADE
PAÍS

INSTALADOR

EMPRESA

SEU RECUPERADOR STÛV 16-CUBE / STÛV 16-H

Nº DE SÉRIE
DATA DE INSTALAÇÃO

CARACTERÍSTICAS DA CONDUTA

ALTURA DA CONDUTA EM M
DIÂMETRO DA CONDUTA EM MM
TIPO DE CONDUTA

CONTROLE DOS AJUSTES DO APARELHO

CONTROLE DA VACUIDADE DA CONDUTA
VALIDADE DA TIRAGEM
VERIFICAÇÃO DO AJUSTE DA ADMISSÃO DE AR
(ABERTO/ FECHADO)

CONTROLE DA HIGROMETRIA DA MADEIRA HR % SEM MADEIRA

NOTAS
.....
.....

AVISO DE SEGURANÇA

Este aparelho deve ser usado conforme às recomendações do instalador e conforme as indicações do fabricante indicado no manual de utilização entregue ao cliente com a fatura, e este P.V. de recepção.

O rendimento e a longevidade do aparelho dependerão diretamente da qualidade da madeira usada: é imperativo a utilização de uma madeira com um índice de higrometria inferior à 18 % ou das briquetes de madeira reconstituídas. A utilização de uma madeira "verde", ou seja, madeira com um tempo de secagem inferior à 24 meses, não é recomendada (maiores informações no capítulo "os combustíveis" páginas 8 e 9 do manual de utilização.

INSTALADOR (nome por extenso e assinatura)

CLIENTE (nome por extenso e assinatura).....

- manual de utilização do aparelho entregue ao cliente
 ficha conselho de acendimento entregue ao cliente

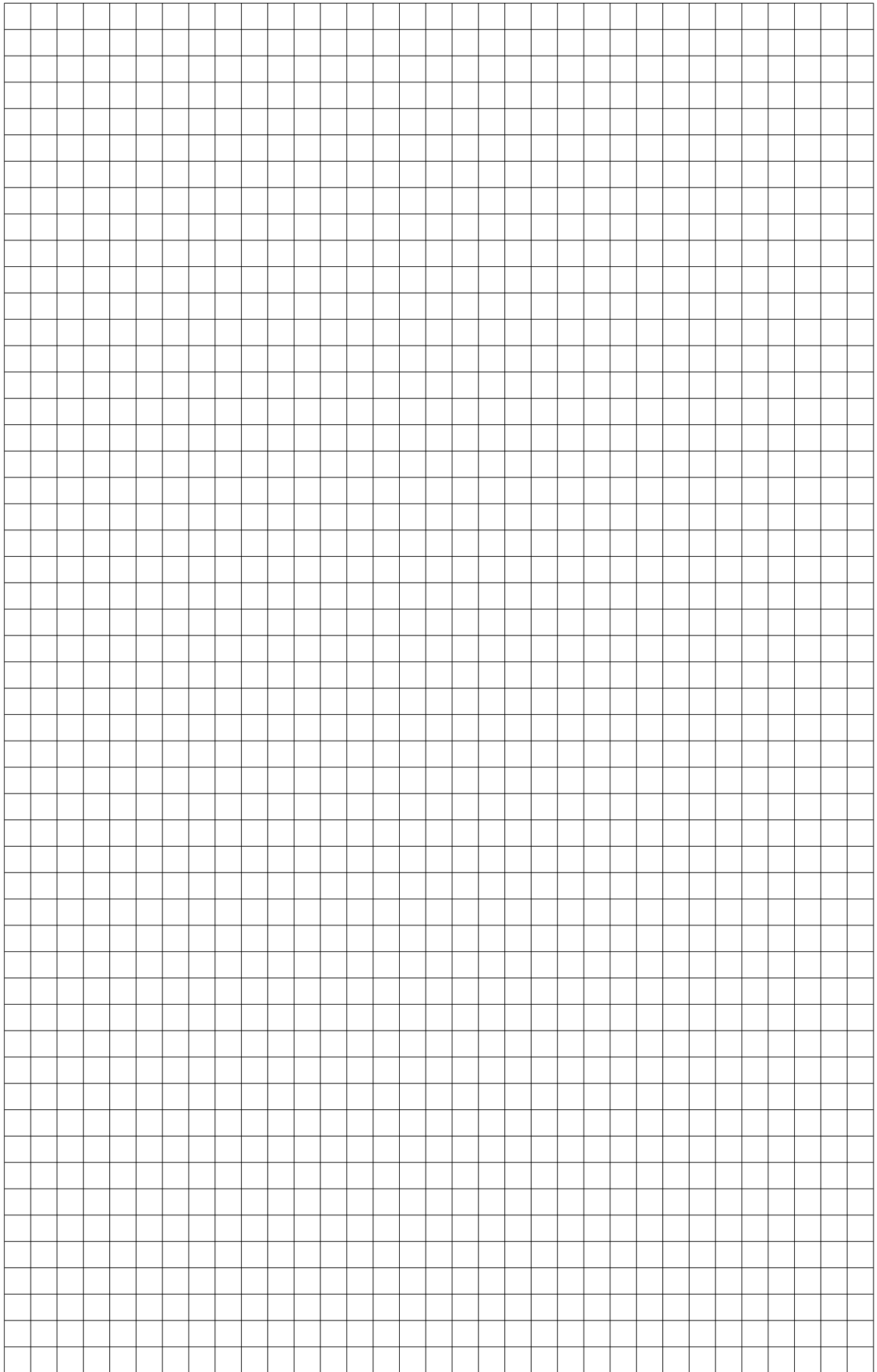

CONTACTOS

Os recuperadores Stûv são concebidos e fabricados na Bélgica por:

Concept & Forme sa
rue Jules Borbouse 4
B-5170 Bois-de-Villers (Bélgica)
info@stuv.be – www.stuv.be

Importador para Portugal:

Dovre Ibérica s.a.
P.I. V-2 Vulpellac
C/ Dels Homs, 4 - 17111 Forallac
T 972 64 03 03 - F 972 64 67 99
stuv@dovre.es
www.dovreiberica.com



impresso em papel 100% reciclado

manual de instalação [pt] Stûv 16-cube & Stûv 16H

11-2016 – SN 174001 > ...

A Stûv reserva-se o direito de alterar os seus produtos sem pré-aviso.
Estas instruções foram elaboradas com o máximo cuidado. Declinamos, no entanto, qualquer
responsabilidade pelos eventuais erros que possam ter escapado à nossa vigilância.
Editor responsável: Gérard Pitance - rue Jules Borbouse 4 - 5170 Bois-de-Villers - Bélgica

[nl] [de] [it] [es] [pt] [cz] [en] [fr] >
Para receber este documento em uma outra
língua: favor contactar vosso fornecedor ou
www.stuv.com