

DESTINATO ALL'INSTALLATORE



manuale d'installazione [it]  
Stûv 16-cube & Stûv 16H

05-2013 – SN 97951 > ...

Questo focolare è stato ideato per offrirvi il massimo in materia di comfort e sicurezza. È stato infatti realizzato con la massima attenzione per i dettagli. Se tuttavia riscontrate un problema, vi invitiamo a contattare il rivenditore.

Vi consigliamo di leggere attentamente questo manuale prima di procedere all'installazione.

Alcune configurazioni possono far variare leggermente la sequenza delle operazioni da effettuare

## Indice

<b>PRESENTAZIONE DEL PRODOTTO</b>	<b>4</b>
Norme, certificazioni e caratteristiche tecniche	4
Dimensioni	5
Sguardo d'insieme	6
Raccomandazioni	6
<b>ALLESTIMENTO DEI LAVORI</b>	<b>7</b>
Prese d'aria - Le diverse configurazioni	7
Presa d'aria esterna per la combustione	8
Canna fumaria	9
Ambiente e rivestimento del focolare	9
Sicurezza	9
Attrezzi	10
<b>INSTALLAZIONE</b>	<b>11</b>
Al ricevimento del materiale	11
Disimballaggio	11
Piastradi pre-posa	13
Montaggio della piastra sul supporto regolabile	14
Montaggio della piastra sul cassone di ventilazione	15
Collegamento dell'aria di combustione	16
Kit di ventilazione	17
Montaggio del ventilatore sulla piastra di preposa	17
Collegamenti elettrici	17
Chiusura della botola del ventilatore	19
Installazione del monoblocco	20
Collegamento alla canna fumaria	21
Montaggio dell'interruttore termico	21
Installazione del piano ribaltabile	22
Rimontaggio della porta	22
Tavoletta graduata	23
Terminata l'installazione del focolare...	23
<b>COLLAUDO DELL'OPERA</b>	<b>25</b>

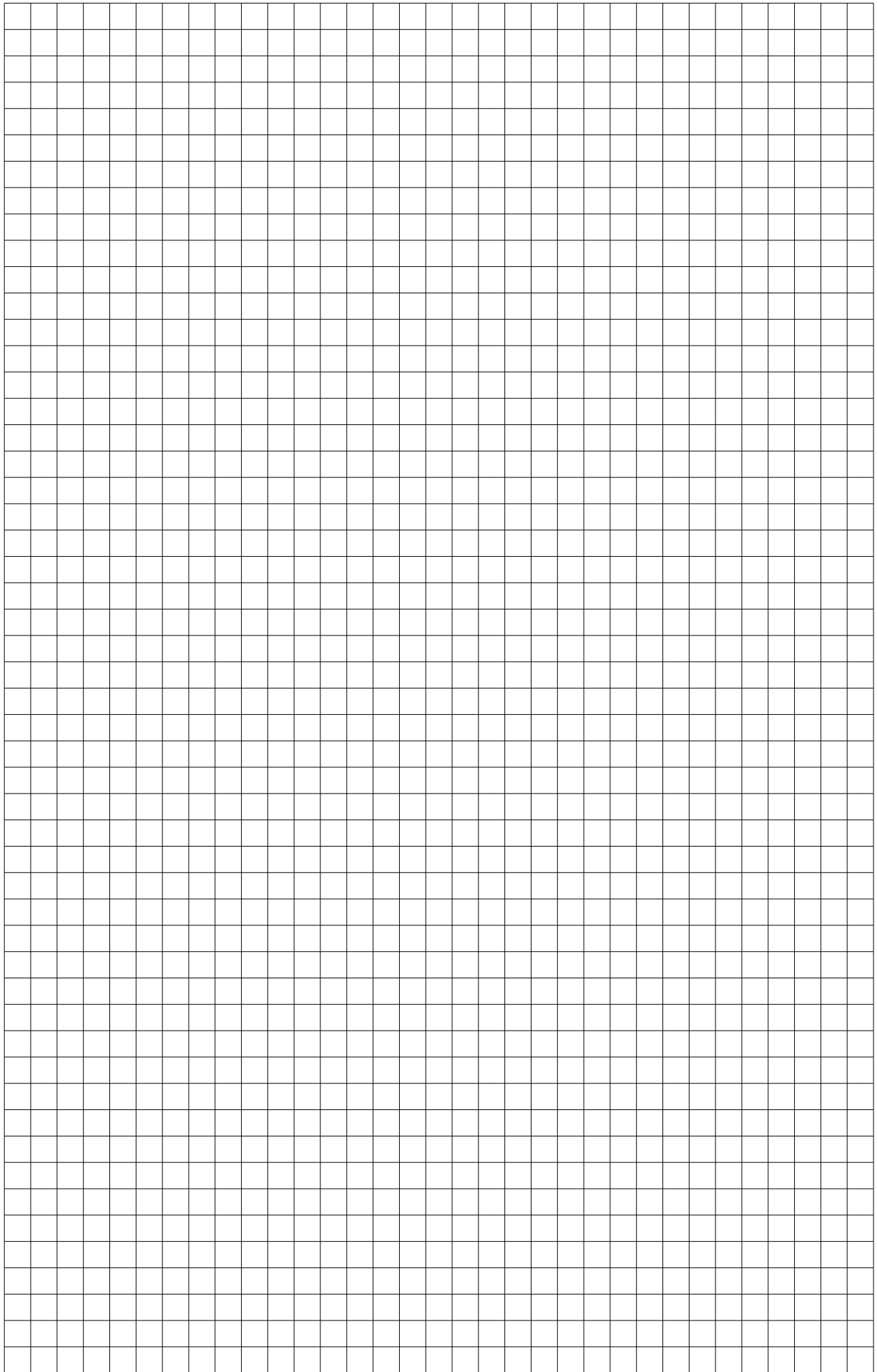

## PRESENTAZIONE DEL PRODOTTO

### Norme, certificazioni e caratteristiche tecniche

I focolari Stûv 16-cube (a funzionamento intermittente) rispondono alle richieste (rendimento, emissioni di fumi, sicurezza,...) delle norme europee EN.

I dati riportati qui di seguito sono forniti da un laboratorio autorizzato.

*La stufa Stûv 16-H è tecnicamente costituita da uno Stûv 16-cube posato su una base. Tutte le indicazioni relative allo Stûv 16-cube sono quindi applicabili allo Stûv 16-H.*



### Risultati dei test secondo la norma EN 13240: 2001 e 13240-A2: 2004 (stufe)



**Stûv sa**  
**B-5170 Bois-de-Villers (Belgio)**

10 QA 101322906  
EN 13240: 2001 / A2: 2004

Stufa a legna **Stûv 16/58-cube**

Distanza minima di sicurezza rispetto ai materiali infiammabili adiacenti:

- sul retro: 10 cm\*
- sui lati: 15 cm
- sotto: 0 cm

Combustibile consigliato:  
solo ceppi di legno

Emissioni di CO: < 0,09%

Temperatura media dei fumi a potere calorifico nominale: 283°C

Potere calorifico nominale: 8 kW

Rendimento: 80%

Emissioni di particolato: 73 mg/Nm<sup>3</sup>

Leggere il manuale d'installazione e le istruzioni per l'uso!

\* 16/58-Up = 5cm



**Stûv sa**  
**B-5170 Bois-de-Villers (Belgio)**

10 QA 101322906  
EN 13240: 2001 / A2: 2004

Stufa a legna **Stûv 16/68-cube**

Distanza minima di sicurezza rispetto ai materiali infiammabili adiacenti:

- sul retro: 10 cm\*
- sui lati: 15 cm
- sotto: 0 cm

Combustibile consigliato:  
solo ceppi di legno

Emissioni di CO: < 0,09%

Temperatura media dei fumi a potere calorifico nominale: 330°C

Potere calorifico nominale: 9 kW

Rendimento: 77%

Emissioni di particolato: 72 mg/Nm<sup>3</sup>

Leggere il manuale d'installazione e le istruzioni per l'uso!

\* 16/68-Up = 5cm



**Stûv sa**  
**B-5170 Bois-de-Villers (Belgio)**

10 QA 101322906  
EN 13240: 2001 / A2: 2004

Stufa a legna **Stûv 16/78-cube**

Distanza minima di sicurezza rispetto ai materiali infiammabili adiacenti:

- sul retro: 10 cm\*
- sui lati: 15 cm
- sotto: 0 cm

Combustibile consigliato:  
solo ceppi di legno

Emissioni di CO: < 0,09%

Temperatura media dei fumi a potere calorifico nominale: 378°C

Potere calorifico nominale: 10 kW

Rendimento: 75%

Emissioni di particolato: 70 mg/Nm<sup>3</sup>

Leggere il manuale d'installazione e le istruzioni per l'uso!

\* 16/78-Up = 7cm

**Altre caratteristiche tecniche**

	Stûv 16/58-cube	Stûv 16/68-cube	Stûv 16/78-cube
Tiraggio minimo per l'ottenimento del potere calorifico nominale	12 Pa	12 Pa	12 Pa
Portata massica dei fumi	5,7 g/s	6,6 g/s	7,4 g/s
Temperatura media dei fumi a potere calorifico nominale	283°C	330°C	378°C
Sezione di alimentazione minima di aria comburente collegata ad una presa esterna	63 mm	63 mm	63 mm
Intervallo ottimale di potenza di utilizzo	6–9 kW	7–11 kW	8–12 kW
Consumo di legna/ora consigliato (con il 12% di umidità)	1,7–2,5 kg	2,0–3,2 kg	2,4–3,6 kg
Consumo massimo di legna/ora (per evitare il surriscaldamento dell'apparecchio)	3,4 kg/h	4,1 kg/h	4,6 kg/h
Lunghezza massima dei ceppi in posizione orizzontale	40 cm	50 cm	60 cm
Peso dell'apparecchio Stûv 16-cube	105 kg	113 kg	121 kg
Peso dell'apparecchio Stûv 16-H	136 kg	147 kg	158 kg
Massa dell'apparecchio Stûv 16-up	113 kg	122 kg	130 kg

**Dimensioni**

**Stûv 16-cube senza ventilatore**

**Stûv 16-cube con ventilatore**

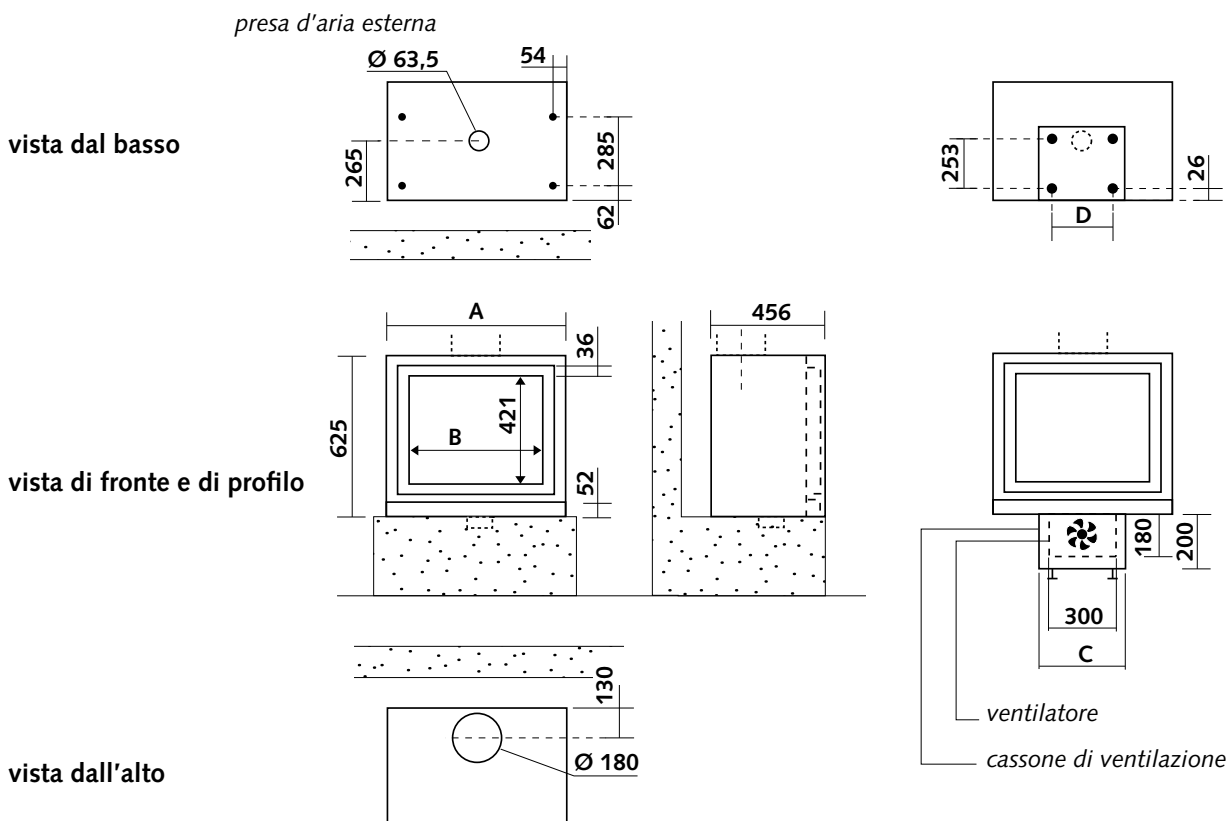

	A	B	C	D
Stûv 16/58-cube	580	448	340	288
Stûv 16/68-cube	680	548	540	512
Stûv 16/78-cube	780	648	540	512

### Fornito di serie con il focolare

- [1] monoblocco
- [2] piastra di pre-posa
- [3] otturatore

### Come optional

- [4] kit derivazione dell'aria esterna:  
raccordo entrata/uscita + flessibile  
Ø 63 mm (3 m)
- [5] ventilatore
- [6] piede di supporto regolabile
- [7] cassone di ventilazione
- [8] basamento per focolare  
equipaggiato di ventilatore o  
di uno o due raccordi all'aria  
esterna. Un modello più semplice  
è disponibile per focolare senza  
ventilatore o senza raccordo  
all'aria esterna.
- [9] base Stûv 16-H

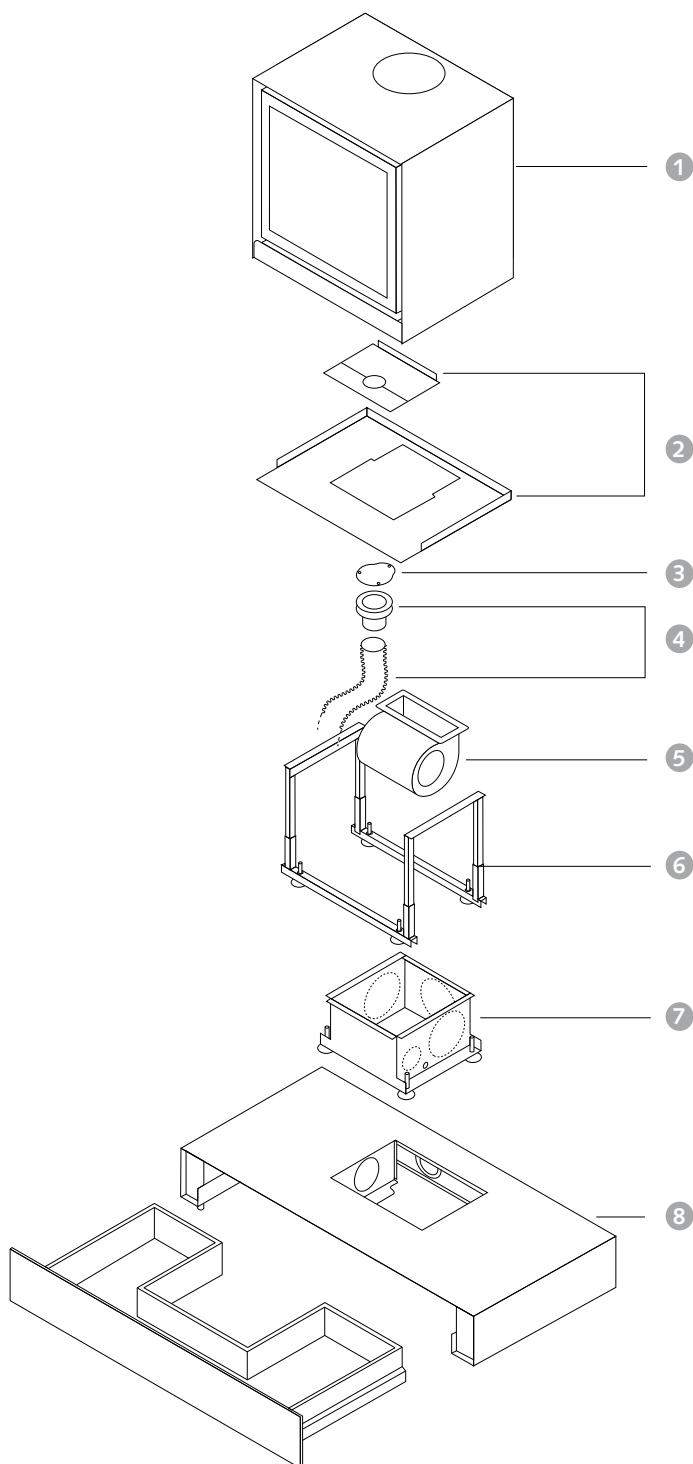
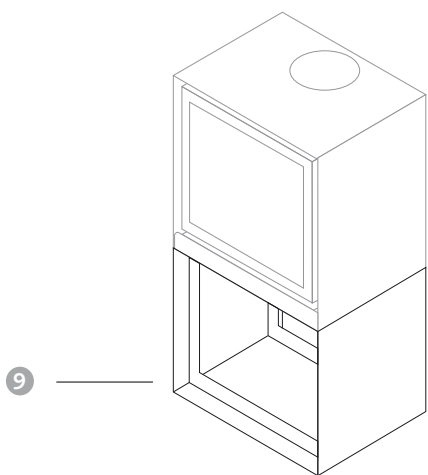

## Raccomandazioni

Vi consigliamo di affidare l'installazione del vostro Stûv (e il controllo) a un tecnico specializzato che potrà in particolare verificare se le caratteristiche della canna fumaria corrispondono al monoblocco installato.

L'installazione dell'apparecchio, degli accessori e dei materiali circostanti

deve conformarsi alle norme locali e nazionali, e in particolare ai regolamenti che fanno riferimento alle norme europee.

Alcune norme locali e nazionali obbligano a installare una botola di accesso al raccordo tra il monoblocco e la canna fumaria.

Il monoblocco deve essere installato in modo tale da facilitare la pulizia del focolare, del condotto di raccordo e del camino.

Qualsiasi modifica effettuata sull'apparecchio può costituire un pericolo. Inoltre, l'apparecchio non sarà più coperto dalla garanzia.

## Prese d'aria - Le diverse configurazioni

L'aria per la combustione è prelevata all'esterno (idealmente) o nel locale da riscaldare.

La convezione è naturale (senza ventilatore) o forzata (con ventilatore).

Ciò da luogo a 4 configurazioni diverse.

### Configurazione 1

Configurazione non compatibile con i modelli Stûv 16-H e Stûv 16-Up

Il focolare è equipaggiato di ventilatore.

L'aria per la combustione è prelevata nel locale dove si trova il focolare.

Attenzione: il ventilatore non deve perturbare l'entrata dell'aria per la combustione.

### Configurazione 2

Configurazione non compatibile con i modelli Stûv 16-H e Stûv 16-Up

Il focolare è equipaggiato di ventilatore.

L'aria per la combustione è prelevata direttamente all'esterno dell'edificio.

### Configurazione 3

Focolare senza ventilatore.

L'aria per la combustione è prelevata direttamente all'esterno dell'edificio.

### Configurazione 4

Focolare senza ventilatore.

L'aria per la combustione è prelevata nel locale dove si trova il focolare.

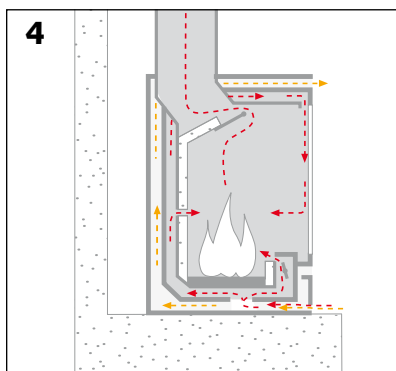
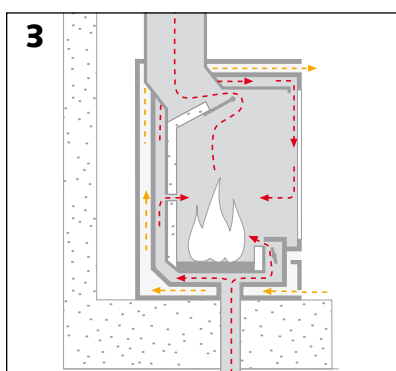
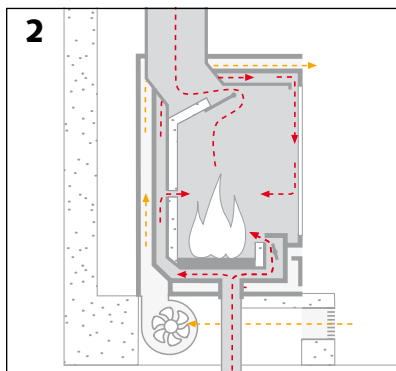
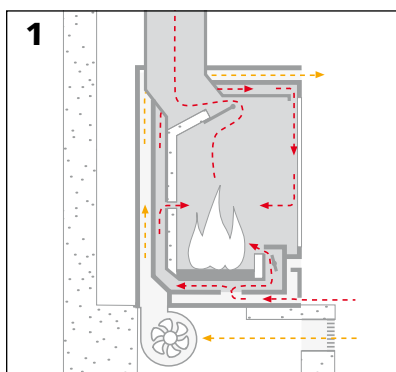

Vista della piastra di pre-posa corrispondente a ciascuna configurazione; vedere la sezione "Installazione".

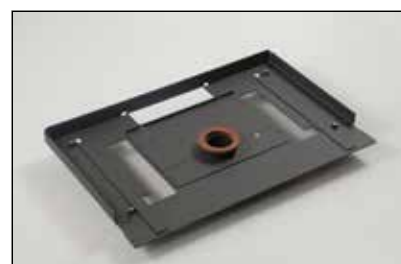
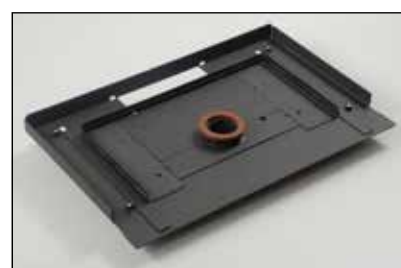

Il focolare ha bisogno d'aria per la combustione.

### L'aria viene prelevata all'esterno

[Schema 1]

Lo Stûv 16-cube è stato progettato per essere collegato direttamente ad una presa d'aria esterna (indipendente dall'aria dell'abitazione).

Raccomandiamo questa configurazione che garantisce un buon funzionamento indipendentemente dal livello di ermeticità dell'edificio o dalle variazioni di pressione nell'abitazione, dovute ad esempio ad una cappa aspirante o ad un sistema di ventilazione meccanica controllata.

Quest'aria viene prelevata in uno spazio vuoto ventilato, in un locale ventilato (cantina) o all'esterno (disposizioni obbligatorie in alcuni paesi).

Il condotto che trasporta quest'aria...

... deve essere protetto all'esterno da una griglia [schema 1] la cui sezione di passaggio libero sia equivalente almeno alla sezione della presa d'aria:  $\varnothing$  63 mm. Fare attenzione alle infiltrazioni d'acqua e all'influenza del vento che possono alterare il funzionamento del sistema.

... deve essere il più corto possibile per evitare perdite di carico e non far raffreddare l'abitazione.

Con il nostro condotto flessibile standard  $\varnothing$  6,3 cm, raccomandiamo una lunghezza massima di 2 m e 4 gomiti al massimo. Se si superano questi limiti, occorre compensare con un diametro più grande e/o un tubo più liscio.

Attenzione a non schiacciare il condotto.

### La valvola interna/esterna...

... impedisce il raffreddamento dell'abitazione quando il focolare non è in funzione.

Questo dispositivo è facoltativo se si opta per un raccordo diretto sul focolare. Tuttavia, può risultare interessante nel caso di condotti di notevole lunghezza fino al focolare o se l'installazione viene effettuata in un'abitazione a basso consumo energetico.

Sarà collocato idealmente il più vicino possibile al muro esterno.

### L'aria viene prelevata nella stanza

Se il monoblocco non è collegato direttamente ad una presa d'aria esterna, una presa d'aria sufficiente (approssimativamente 50 cm<sup>2</sup>) deve idealmente sboccare in prossimità del focolare.

L'aria può essere prelevata dall'entrata nella parte inferiore della faccia del focolare [foto 2].

### Attenzione!

Accertarsi che la configurazione scelta sia pienamente conforme alle normative locali e nazionali.

Attenzione ai sistemi di estrazione d'aria in funzione (cappa aspirante, condizionatori, ventilatori meccanici, un altro focolare,...) che si trovano nello stesso locale o in locali attigui. Anch'essi consumano molta aria e possono creare una depressione nel locale perturbando il funzionamento del focolare (rischio di ritorno di fumo). Possono perturbare il funzionamento del focolare anche se quest'ultimo è collegato ad una presa d'aria esterna.

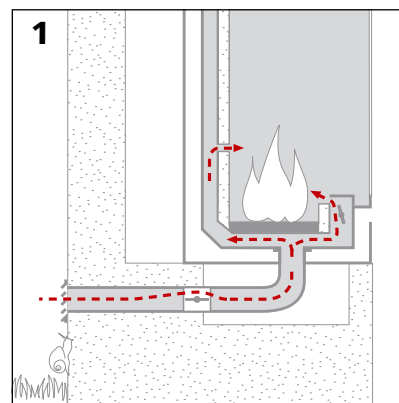



## Canna fumaria

Verificare che le dimensioni della canna fumaria, nonché le differenze rispetto ai materiali combustibili, al vetro, ecc. rispondano alle normative locali vigenti al fine di eseguire un'installazione a regola d'arte.

### Alcune regole elementari

Per un tiraggio corretto, il monoblocco deve essere adattato al condotto del camino (o viceversa).

Un camino troppo grande è pregiudizievole al buon funzionamento di un focolare allo stesso modo di un camino troppo piccolo. Su [www.stuv.com](http://www.stuv.com) > **domande – risposte**, potete trovare un metodo semplificato che permette di valutare in modo approssimativo le

caratteristiche del camino in funzione del tipo di focolare.

Per maggiori informazioni, consultare un professionista.

La canna fumaria deve essere il più diritta possibile per favorire il tiraggio ed evitare la formazione di condensa.

La soluzione ideale è un condotto costruito all'interno del camino e isolato termicamente. Evitare assolutamente canne fumarie esterne senza isolamento.

Il focolare può essere collegato ad una canna fumaria che serve diversi apparecchi solo in 3 casi:

- tutti gli apparecchi collegati a questo condotto utilizzano lo stesso combustibile,

- hanno porte a chiusura "automatica" come lo Stûv 16-cube,
- il condotto è stato studiato per questo tipo di utilizzo; se necessario consultare un professionista.

### Diametro standard dell'uscita fumi: 180 mm

In situazioni particolari, i monoblocchi possono richiedere un diametro diverso rispetto a quello standard. Consultare il rivenditore autorizzato.

## Ambiente e rivestimento del focolare

Se il muro, sul retro del focolare, è costituito di materiale infiammabile (ad esempio divisori in legno) o se è rivestito di materiale infiammabile, prevedere una distanza di almeno 10 cm tra il muro e la parte posteriore del focolare.

Nel modello Stûv 16-Up le distanze sono diverse. Rispettare le indicazioni della marcatura CE P.4.

Per quanto riguarda la distanza fra il muro e il condotto di raccordo, attenersi alle norme locali e nazionali

*Spazio da prevedere per il ventilatore o per il cassone di ventilazione*

	C	D
Stûv 16/58-cube	350	580
Stûv 16/68-cube	550	680
Stûv 16/78-cube	550	780

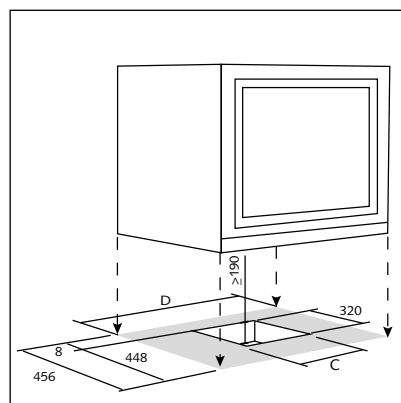

## Sicurezza

### Capacità portante della struttura

Verificare che la resistenza del pavimento sia sufficiente a sostenere il focolare e la costruzione del rivestimento; in caso di dubbio, consultare uno specialista.

### Irraggiamento

L'irraggiamento del vetro può risultare considerevole. Verificare che i materiali esposti a tale irraggiamento resistano alle temperature elevate [schema 1].

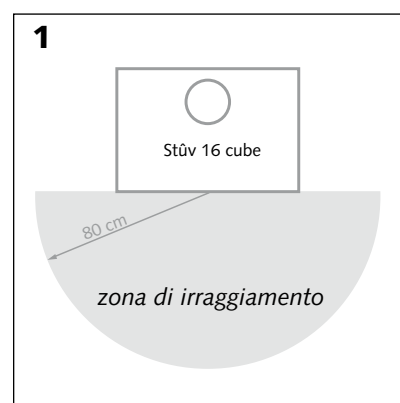

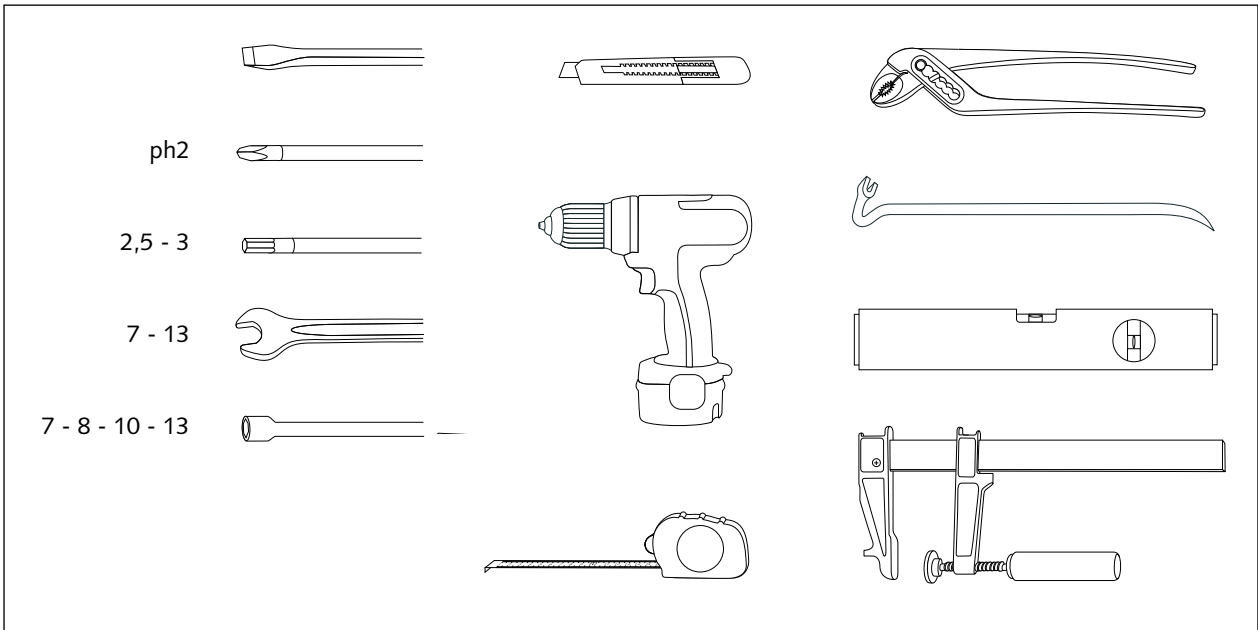

## INSTALLAZIONE

### Al ricevimento del materiale

#### Attenzione!

Al ricevimento del focolare, accertarsi che il vetro non sia stato rotto durante la consegna. Infatti la garanzia copre eventuali danneggiamenti provocati durante il trasporto unicamente se questi sono segnalati sul documento di consegna nelle 48 ore successive alla consegna [foto 1].

#### Reclami

Per presentare un reclamo, comunicare sempre il numero di serie, visibile sul focolare [foto 2].



### Disimballaggio

#### Attenzione!

La vernice non è stata sottoposta a trattamenti di cottura, perciò inizialmente sarà un po' delicata, ma indurrà nel corso delle prime accensioni. Per questo motivo, vi invitiamo a maneggiare il monoblocco con la massima precauzione durante l'installazione.

#### Verifica dell'ordine

Se sono stati ordinati degli accessori (profilo, supporto,...), rimuoverli dall'imballo; sono disposti intorno al monoblocco. Verificare che siano tutti presenti.

Nella camera di combustione si trovano...

- [a] bomboletta di vernice per eventuali ritocchi
- [b] maniglia per la manipolazione del coperchio di rivestimento
- [c] piano ribaltabile
- [d] tavoletta graduata
- [e] maniglia "mano fredda" per la porta e la regolazione del registro
- [f] barra in acciaio inox

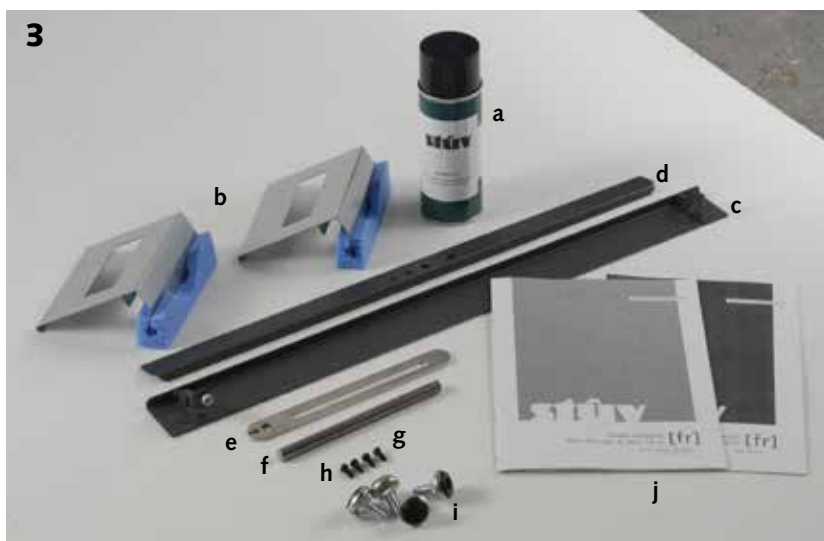

- [g] 2 bulloni per fissaggio anteriore del focolare alla piastra di pre-posa
- [h] 2 viti per fissaggio posteriore del focolare alla piastra di pre-posa
- [i] piedi regolabili per la messa a livello
- [j] manuale d'installazione e istruzioni per l'uso

### Prima di spostare il focolare

Smontare la porta: sganciare la molla di chiusura [foto 4], quindi sollevarla.

Smontare il coperchio:

- togliere le 4 viti da entrambi i lati della porta [foto 5],
- liberare la parte superiore del cappuccio protettivo; a tale scopo, aprire la chiusura sbloccando la vite a testa esagonale [foto 6], quindi ruotare la chiusura [foto 7],
- togliere il coperchio mediante le maniglie fornite [foto 8 e 9].

### Spostamento del focolare

- con un transpallet: non toglierlo dal bancale,
- con un muletto: inserire un cartone per proteggere la parte posteriore del focolare, sdraiarlo a terra sulla schiena e lasciare il bancale sul posto,
- manualmente: afferrare il focolare sul davanti [foto 10] e sul retro [foto 11].

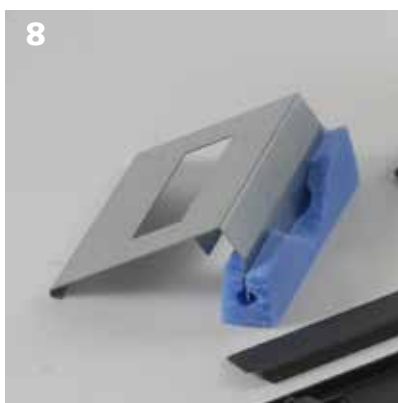
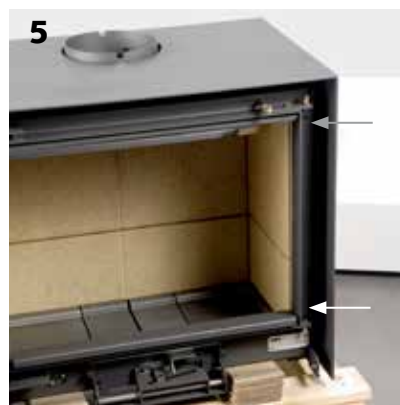

## Piastradi pre-posa

La piastra di pre-posa [foto 1] è un elemento essenziale del sistema: vi si collega il condotto di arrivo dell'aria esterna e vi si sospende il ventilatore con i suoi accessori.

Sostiene il focolare propriamente detto. Rimane fissa.

Verrà posata

- sul pavimento,
- su un basamento in muratura,
- o sul supporto regolabile,
- o sul cassone di ventilazione,
- o su un basamento Stûv
- o sul sottoinsieme "base 16-cube" per formare uno Stûv 16 H.

Negli ultimi due casi, vedi le istruzioni allegate a questi accessori.

Indipendentemente dalla soluzione scelta, l'ubicazione della piastra incide sull'ubicazione del focolare.

Si tratta di posizionarla correttamente rispetto alla canna fumaria. Un piccolo foro tagliato nella lamiera [foto 2] indica l'appiombò dell'uscita fumi.

Tenere conto del fatto che il bordo anteriore della piastra si troverà arretrato di 8 mm rispetto al piano ribaltabile b [foto 3].

Preparare la piastra di preposa in funzione della configurazione scelta. Vedi pagina 7.

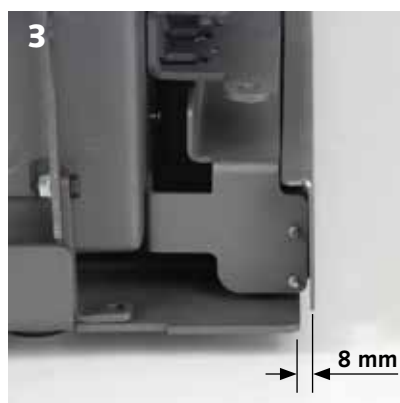
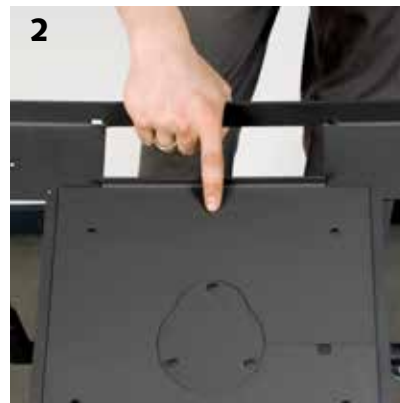

## Montaggio della piastra sulla base per formare uno Stûv 16 H

Consultare le istruzioni incluse nell'accessorio.

## Montaggio della cornice Stûv 16-Up

Consultare le istruzioni incluse nell'accessorio.

## Montaggio della piastra sul supporto regolabile

Se non è stata scelta questa soluzione, passare al capitolo successivo.

Il ripiano è costituito da [foto 1]:

- la piastra di pre-posa [a],
- un elemento "gambi sinistri" e un elemento "gambi destri" [b],
- un supporto inferiore anteriore e un supporto inferiore posteriore [c].

Notare che i supporti inferiori non sono simmetrici; devono essere disposti come indicato nella [foto 2].

Il ripiano arriva ad un'altezza di 60 cm. Se si desidera p.e. un'altezza di 35 cm, tagliare i gambi di 25 cm; il ripiano avrà un'altezza minima di 20 cm se i gambi sono stati tagliati al massimo, ovvero di 40 cm.

Montare i gambi e gli elementi inferiori [foto 3]. Osservare bene la posizione della traversa fra i gambi [foto 4].

Dopo incastro dei gambi nei supporti inferiori, rivoltare l'insieme e dare una martellata per conficcare completamente i gambi e bloccare l'insieme [foto 5].

Fissare i gambi sinistri (ad esempio) alla piastra. Utilizzare le 4 viti M6 x 20 a testa esagonale fornite con il focolare nei fori previsti a tale scopo [schema 7].

Si dovrà in tal caso esercitare una trazione sui gambi destri per allineare i fori [foto 8].

Regolare l'orizzontalità del ripiano regolando l'altezza dei piedi avvitati [foto 6].

Fissare il ripiano al suolo con le viti o mediante silicone.

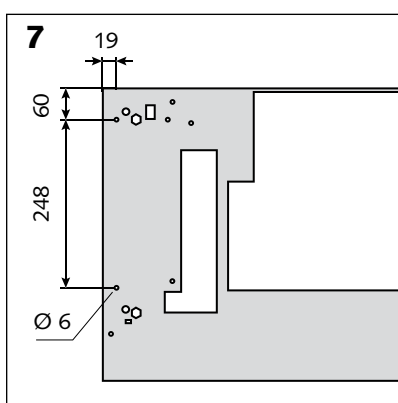



## Montaggio della piastra sul cassone di ventilazione

Se non è stata scelta questa soluzione, passare al capitolo successivo.

**Attenzione!** Questi elementi non sono compatibili con le configurazioni Stûv 16-H e Stûv 16-Up.

Il cassone di ventilazione permette di collegare i condotti di derivazione d'aria ambiente a partire dalle zone più distanti del locale dove si trova il focolare o a partire da locali attigui.

Non è assolutamente necessario installare il cassone di ventilazione; se non si installa, il ventilatore situato sotto il focolare preleverà l'aria ambiente nelle vicinanze, attraverso prese da prevedere. Il cassone di ventilazione deve essere fissato alla piastra a mezzo viti. Si può installare in due modi :

- oppure può fungere da basamento per il focolare.
- appeso alla piastra di pre-posa (che poggia sulla muratura o sul supporto regolabile).

### Il cassone di ventilazione sostiene il focolare

Determinare l'esatta ubicazione del cassone (che determinerà a sua volta l'ubicazione del focolare). Una croce ritagliata sul fondo del cassone indica l'appiombamento del centro della canna fumaria.

La parte frontale del cassone si troverà arretrata di 134 mm rispetto alla parte frontale del focolare [schema 1]. La parte frontale è quella dove non sono previsti pre-tagli per il collegamento dei condotti [foto 2].

Liberare le aperture per il passaggio dei condotti di convezione (Ø 150 mm).

Attenzione : se è stata scelta questa soluzione, il condotto di derivazione d'aria esterna per la combustione (Ø 63 mm) deve passare attraverso il cassone di ventilazione [fotos 4 & 8]. Attraversamento del cassone : idealmente dal di sotto o a sinistra poiché il circuito elettronico di ventilazione occuperà il lato destro; se deve passare a destra, il circuito elettronico dovrà essere installato a sinistra.

Livellare regolando l'altezza dei piedi [foto 5].

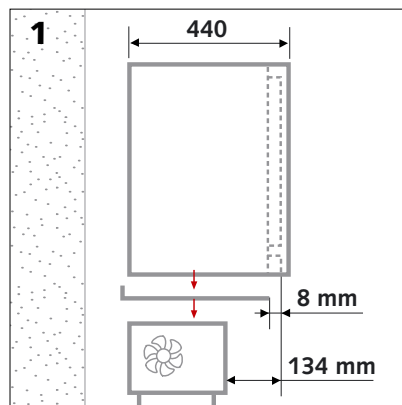

Fissare il cassone al suolo [foto 6].

Montare le flange [foto 7]; fissare il condotto per mezzo di un anello di serraggio.

### Aria prelevata all'esterno

Se il focolare è posato su un basamento a cassette Stûv o su un basamento Stûv 16-H, consultare le istruzioni allegate a questi accessori.

L'aria per la combustione viene prelevata all'esterno per mezzo di un condotto [schema 1], collegato alla piastra di preposa.

Togliere il tappo [foto 2] e la botola anteriore [foto 3].

Inserire il condotto sul manicotto [foto 4] e fissarlo con una fascetta [foto 5], con il fissaggio della fascetta girato verso la parte posteriore del focolare.

Inserire le 2 viti M4 a testa esagonale nella botola anteriore, quindi inserire il manicotto tra le 2 viti [foto 6] e rifissare il tutto.

Mettere la piastra a livello e fissarla alla base [foto 7].

### L'aria per la combustione proviene dal locale dove è installato il focolare

Verificare che il ricambio d'aria sia sempre sufficiente quando il focolare è in funzione..

Togliere tutte le botole dalla piastra di pre-posa [foto 8].

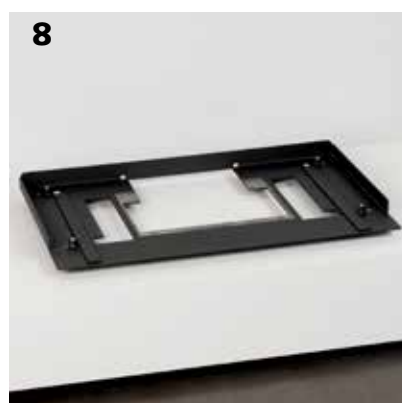
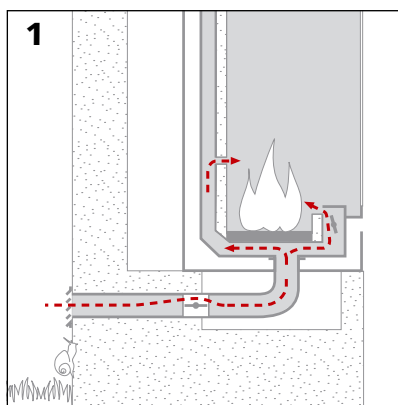



## Kit di ventilazione

Attenzione! Questi elementi non sono compatibili con le configurazioni Stûv 16-H e Stûv 16-Up.

Se si installa lo Stûv 16-cube su un basamento a cassette Stûv, la composizione del kit di ventilazione e la procedura di installazione sono leggermente diverse.

Consultare le istruzioni allegate al basamento a cassette.

- a ventilatore + 2 viti
- b regolatore elettronico + 2 viti M4 x 8 a testa esagonale
- c interruttore 4 posizioni + supporto a gancio + piastra di rivestimento
- d cavo a 4 conduttori
- e interruttore termico + cavo + passacavo
- f 2 piastre di otturazione pretagliate (da sistemare su misura in funzione del modello di focolare) + 4 viti tx M4 x 6



- g guarnizione di tenuta del circuito d'aria di convezione con tirante
- h nastro di alluminio autoadesivo per garantire l'ermeticità dell'involucro

esterno (prese per le impugnature di trasporto, fori delle viti di fissaggio del condotto, ...)

## Montaggio del ventilatore sulla piastra di preposa

Togliere le botole [foto 2] e preparare il cavo di alimentazione.

Posizionare il ventilatore [foto 3].



## Collegamenti elettrici

### Collegamento dell'alimentazione e della messa a terra

Collegare i cavi al circuito; i morsetti possono essere scollegati dal circuito elettronico [foto 4].

Sotto i morsetti sono incise le indicazioni per il collegamento (conduttore di alimentazione, messa a terra, velocità 1, 2, ...).

Collegare l'alimentazione [foto 5-a]

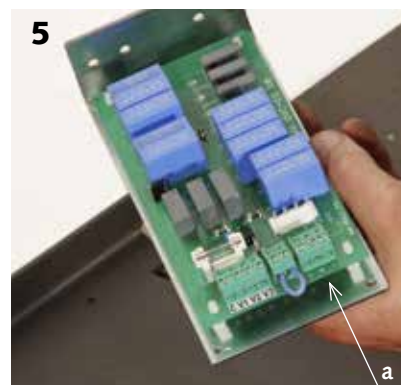
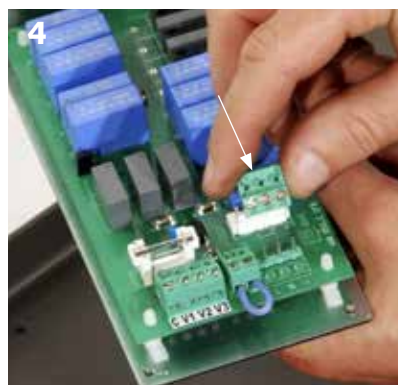

Collegare la terra al supporto metallico del circuito [foto 6].

Scoprire il cavo a 4 conduttori e pulire la guaina di ciascun filo; si potrà notare che ciascuno di questi conduttori porta un numero. Collegare al morsetto [foto 7-c] seguendo le indicazioni sullo schema elettrico [8]

### Collegamento del ventilatore

Il cavo collegato al ventilatore è provvisto di un connettore; collegarlo in [7-d].

Verificare il corretto funzionamento dell'insieme prima di collegare l'interruttore termico. Effettuato il test, togliere la corrente!

### Regolazione della potenza del ventilatore

Se le lunghezze dei condotti [schema 9] sono considerevoli ( $A + B > 3 \text{ m}$ )\*, il ventilatore avrà bisogno di maggiore potenza per vincere le perdite di carico: si dovranno installare sul circuito elettronico i 3 ponticelli forniti a parte [foto 10].

\* A : lunghezza del condotto di aspirazione più lungo

B : percorso dell'aria all'interno del focolare = 1 m

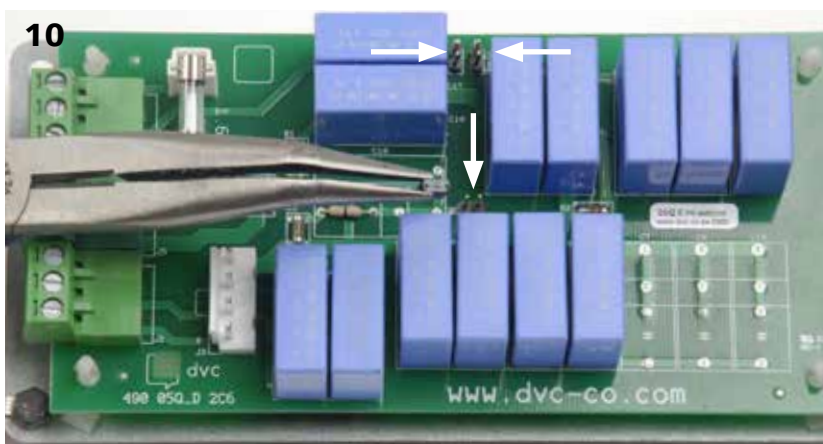
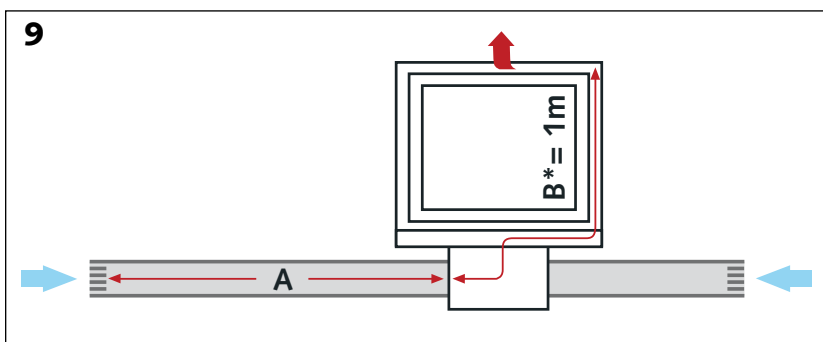
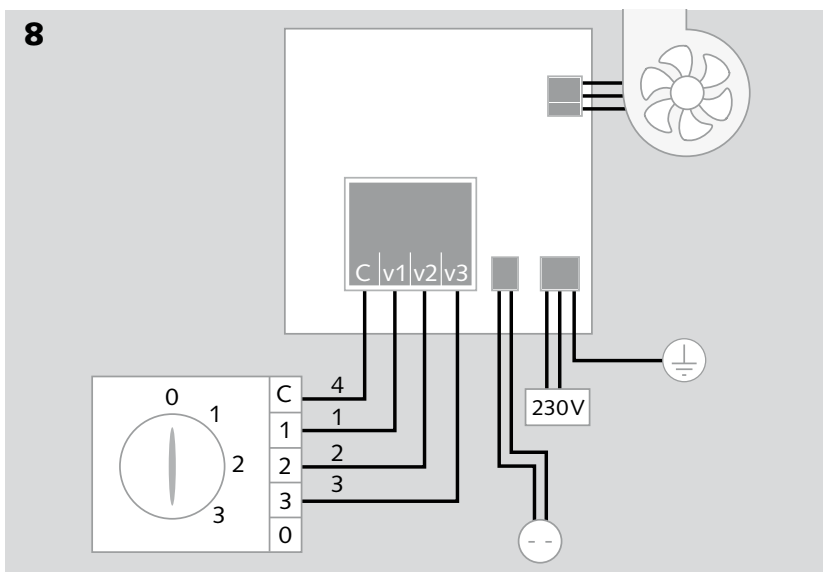
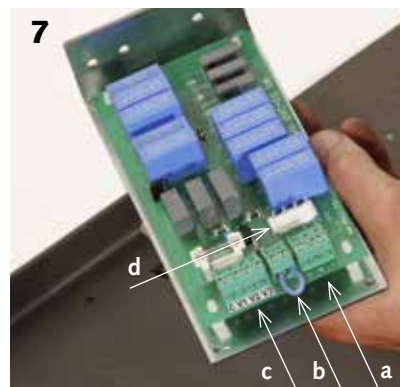
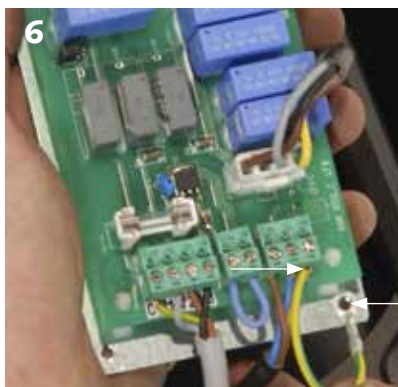

## Collegamenti elettrici (segue)

Collegamento dell'interruttore termico al circuito elettronico

L'interruttore termico consente di alimentare il ventilatore solo se la temperatura dell'aria riscaldata è sufficiente. In tal modo durante l'accensione, il ventilatore si avvia solo dopo parecchi minuti per evitare sgradevoli correnti di aria fredda.

Stesso discorso riguardo allo spegnimento.

– Togliere il ponticello (shuntaggio) [foto 12-b].

– Passare il cavo nel passacavo.

– Collegare l'interruttore termico ai morsetti liberati.

L'interruttore termico verrà fissato in seguito sul focolare.

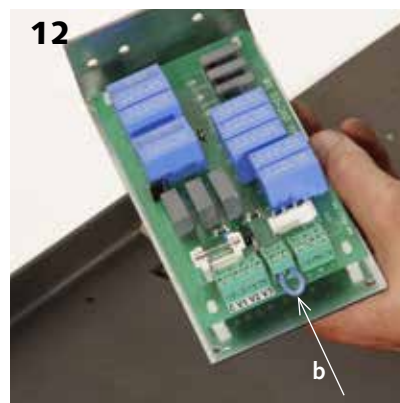

## Chiusura della botola del ventilatore

Fissare il circuito elettronico sotto la parte frontale della botola di accesso al ventilatore per mezzo delle 2 viti M4 x 8 a testa esagonale [foto 1].

Poggiare la parte posteriore della botola di accesso [foto 2]. Spingere a fondo il ventilatore verso il retro. Fissare la botola posteriore contemporaneamente agli angolari laterali [a], che formano l'imbroccatura del ventilatore, utilizzando le 2 viti M4 x 12.

Chiudere le aperture laterali [foto 2-a] per mezzo delle 2 piastre di otturazione la cui larghezza sarà stata regolata in precedenza per farle combaciare con il focolare da installare [foto 3]. Fissare per mezzo delle 4 viti tx M4 x 6.

Collegare il bocchettone al condotto di entrata dell'aria [foto 4] e fissare la parte frontale della botola (con il circuito elettronico) alla piastra di pre-posa. Far passare il cavo dell'interruttore termico [foto 5-a] nella tacca prevista a questo scopo e protetta da una boccola.

I 2 sportelli di chiusura della botola del ventilatore bloccano il manicotto del condotto di derivazione d'aria per la combustione.

Sistemare la guarnizione di tenuta [foto 5 e 6] per evitare che il ventilatore non perturbi la combustione. Tagliare la parte eccedente.

Se non è previsto alcun raccordo all'aria esterna, richiudere l'apertura per mezzo dell'otturatore [foto 6-a].

Il focolare può adesso essere installato sulla piastra di pre-posa.

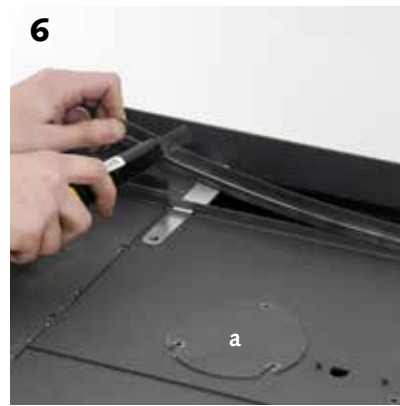
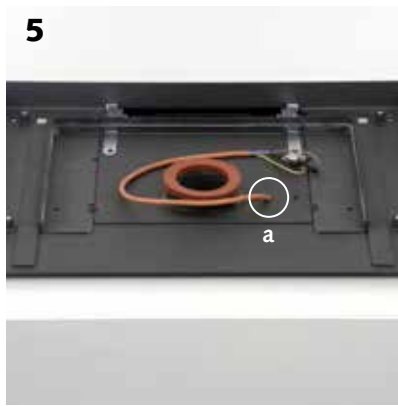
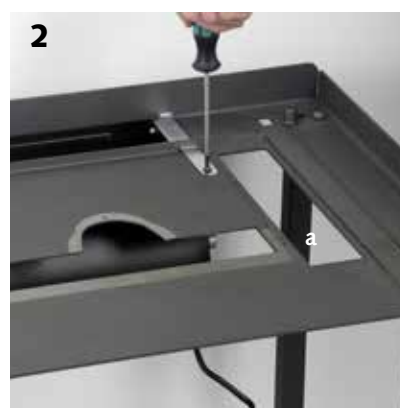



## Installazione del monoblocco

Posare il focolare sulla piastra. Il perno [foto 1-a] del focolare deve cadere nella sezione [b] della piastra.

Fissare il focolare sulla piastra con le viti e i dadi [foto 2, 3 e 4].

Posare il coperchio [foto 5]. Centrare la sezione nel coperchio rispetto all'uscita fumi del focolare.

Fissare il coperchio con le 4 viti sul davanti [foto 6] iniziando con le viti inferiori.

La parte superiore del coperchio deve essere resa solidale con il focolare: un chiavistello è previsto a tale scopo [foto 7 e 8].

Sbloccare la vite esagonale del chiavistello [foto 7],

Farla ruotare di  $\frac{3}{4}$  di giro [foto 8] e ribloccarla.

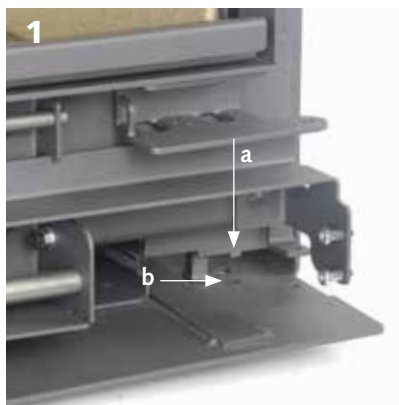

## Collegamento alla canna fumaria

Per evitare eventuali danni ai deviatori durante una pulizia effettuata dall'alto, consigliamo di collocare la barra in acciaio inox sull'uscita fumi [foto 1].

Posare semplicemente il condotto nell'uscita fumi del focolare. Prevedere un gioco di 2 mm/m nel senso della lunghezza per consentire la dilatazione.



## Montaggio dell'interruttore termico

Se il ventilatore non è stato installato, passare alla sezione successiva.

Spostare il registro a sinistra sul valore massimo.

Svitare la cuffia del registro (2 viti M4 x 6) [foto 1].

Spostare la cuffia del registro verso destra per portare la sua tacca di fronte al cursore [foto 2] e poterla rimuovere.

Fissare l'interruttore termico per mezzo delle viti [foto 2].

Fissare l'occhiello di messa a terra inserendo una rondella dai bordi non ricurvi (fornita con il sacchetto contenente la viteria del kit ventilatore) per garantire un buon contatto elettrico [foto 3].

Rimontare la cuffia del registro. Vite di destra, quindi vite di sinistra.

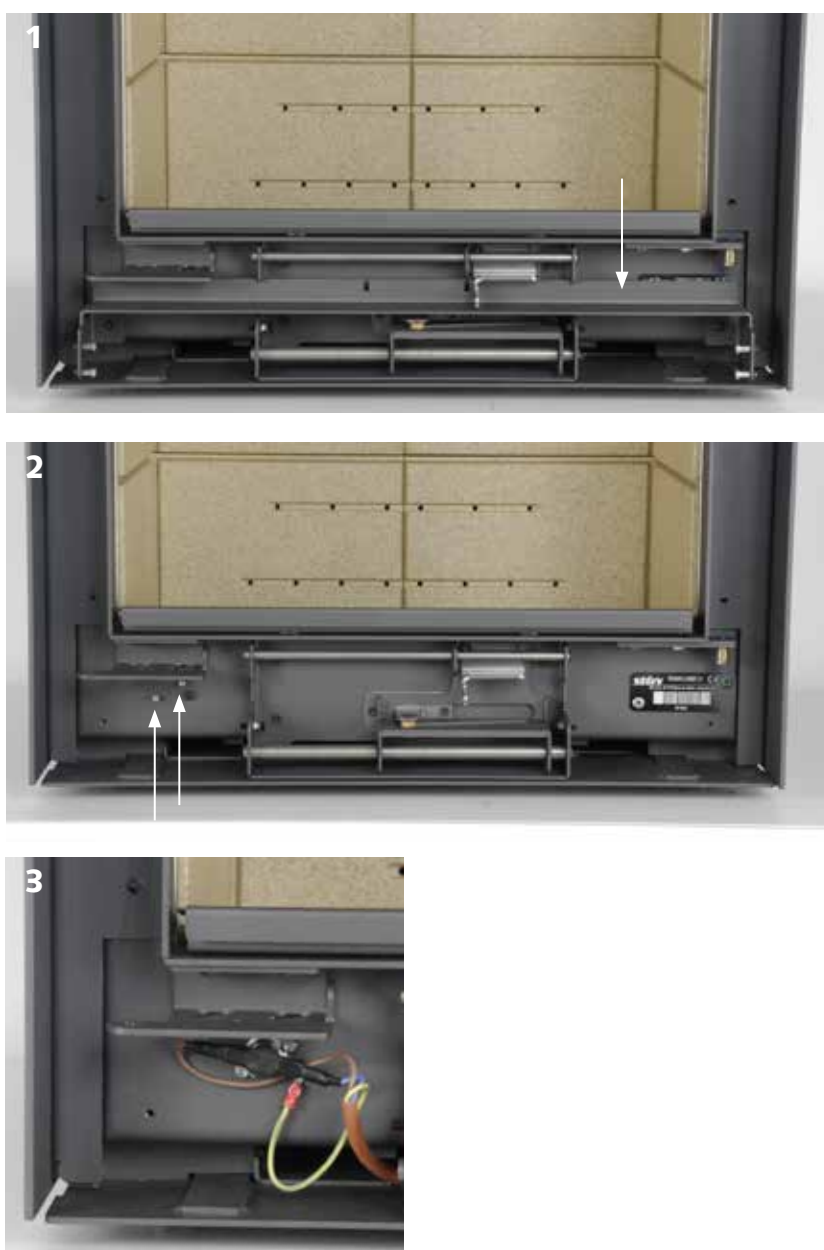

## Installazione del piano ribaltabile

Il piano ribaltabile è lo sportello che protegge i meccanismi nella parte inferiore del focolare [foto 3].

Il piano ribaltabile si fissa alla vite di arresto [foto 4-b] e ruota attorno alla vite [c].

Regolare la vite [foto 5], sul lato destro del piano ribaltabile in modo che:

- il magnete eserciti un'attrazione sufficiente,
- il piano ribaltabile sia ben verticale in posizione chiusa.

Il magnete attira la limatura di ferro: pulire le parti in contatto!

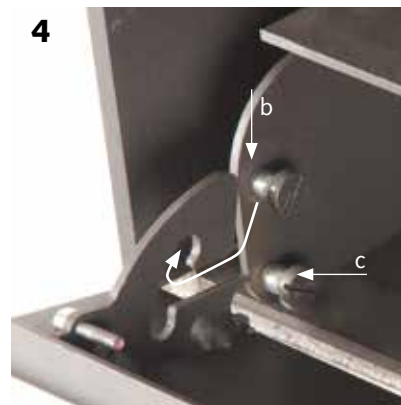

## Rimontaggio della porta

Ricollocare la porta sui cardini.

Una molla situata nella porta [foto 1] permette di richiuderla automaticamente; agganciare la molla al gancio previsto a tale scopo sul focolare [foto 2].



## Tavoletta graduata

Ribaltare il piano ribaltabile [foto 1].

Inserire la tavoletta graduata –centrata rispetto al registro– sotto la cuffia del registro [foto 2]. Viene semplicemente posata sulle 2 viti laterali.

Inserire il bordo posteriore della tavoletta sotto la cuffia del registro [foto + schema 3-a].

Il bordo anteriore della tavoletta si inserisce tra il bordo anteriore del piano ribaltabile [3-b] e le 2 viti laterali [3-c].

Richiudere il piano ribaltabile [foto 4].

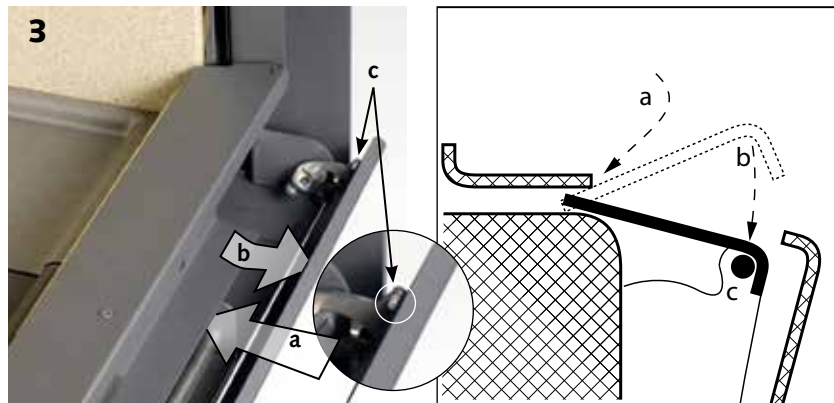

## Terminata l'installazione del focolare...

... effettuare una prova di funzionamento.

Prima di accendere il fuoco, controllare che nessun elemento relativo all'installazione sia rimasto all'interno della camera di combustione o nei deviatori (bomboletta di vernice, tubetto di grasso, attrezzi,...).

Al momento di accendere il fuoco per la prima volta, è possibile che si

sprigionino fumi od odori: ventilare adeguatamente.

Consultare le istruzioni per l'uso.

Una volta installato il focolare, consegnare all'utente le istruzioni per l'uso. Il certificato di garanzia (che si trova in fondo all'opuscolo) va completato e consegnato al rivenditore.

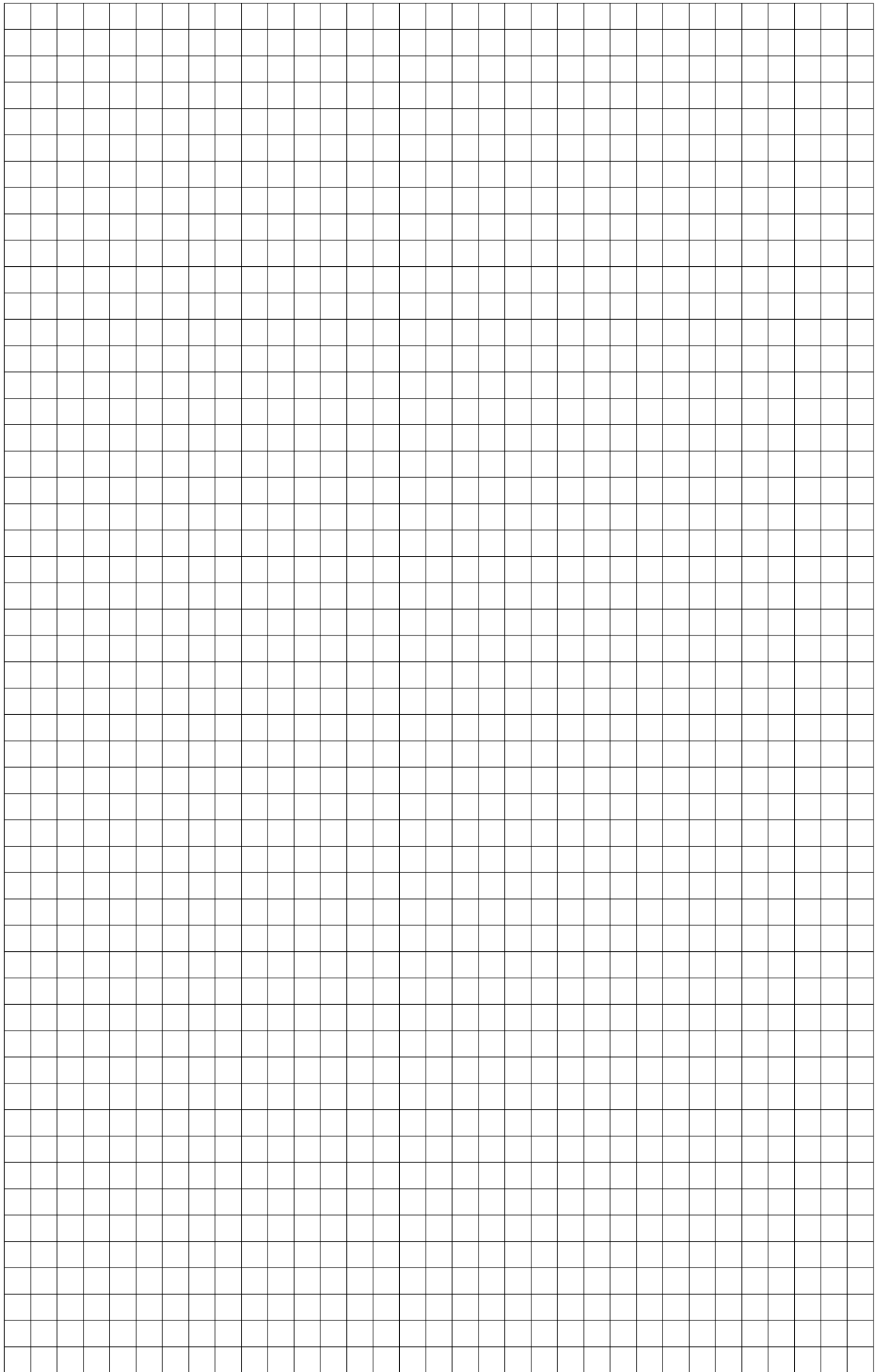



DA COMPILARE IN LETTERE MAIUSCOLE, PER FAVORE

### L'ACQUIRENTE

COGNOME .....

NOME .....

SEDE DEI LAVORI .....

CAP .....

LOCALITÀ .....

PAESE .....

### L'INSTALLATORE

DITTA .....

### IL VOSTRO FOCOLARE STÛV 16-CUBE / STÛV 16-H

N° DI SERIE .....

DATA D'INSTALLAZIONE .....

### CARATTERISTICHE DELLA CANNA FUMARIA

ALTEZZA DEL CONDOTTO IN M .....

DIAMETRO DEL CONDOTTO IN MM .....

TIPO DI CONDOTTO .....

### CONTROLLO DELLE REGOLAZIONI DELL'APPARECCHIO

CONTROLLO DELLA VACUITÀ DELLA CANNA FUMARIA .....

CONVALIDA DEL TIRAGGIO .....

VERIFICA DELLA REGOLAZIONE DI AMMISSIONE D'ARIA  
(APERTO/CHIUSO) .....

CONTROLLO DELL'UMIDITÀ DEL LEGNO ..... UR %  SENZA LEGNA

OSSERVAZIONI .....

.....

.....

### MISURE DI SICUREZZA

L'uso di questo apparecchio deve essere conforme alle raccomandazioni dell'installatore e alle direttive del fabbricante riportate nel manuale d'uso consegnato al cliente con la fattura e il presente verbale di ricevimento.

Il rendimento e la durata dell'apparecchio sono direttamente collegati alla qualità della legna utilizzata: è obbligatorio utilizzare sempre legna la cui umidità sia inferiore al 18 % o delle bricchette di legno ricostituite. È vietato l'uso di legna "verde", legna il cui tempo di essiccazione è inferiore a 24 mesi (per maggiori informazioni, vedi capitolo "I combustibili", pagine 8 e 9 del manuale d'uso).

L'INSTALLATORE (cognome in maiuscolo e firma) .....

IL CLIENTE (cognome in maiuscolo e firma).....

MANUALE D'USO DELL'APPARECCHIO CONSEGNA TO AL CLIENTE

scheda consigli per l'accensione consegnata al cliente

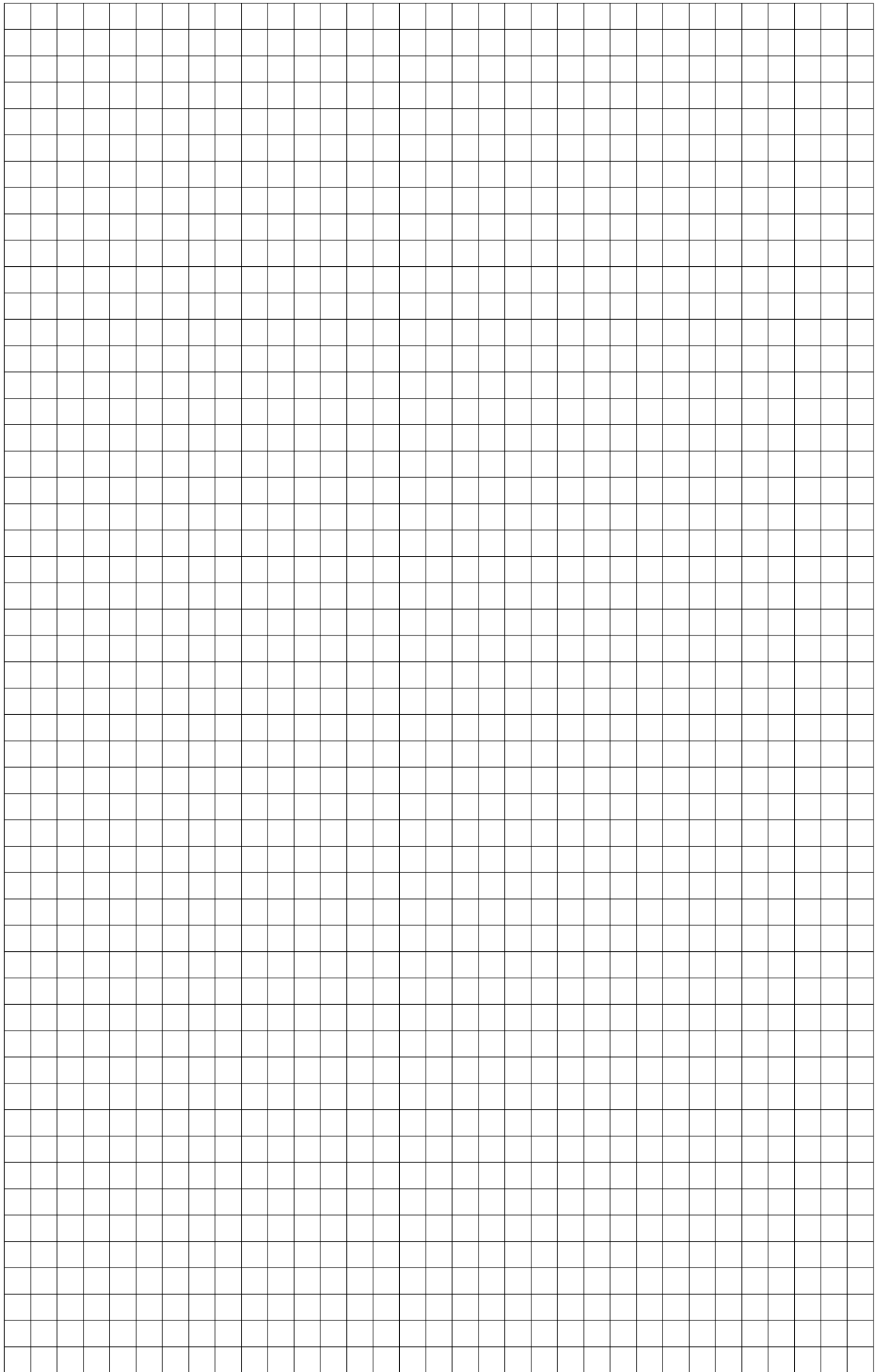

## CONTATTI

### **I focolari Stûv sono progettati e fabbricati in Belgio da:**

Concept & Forme sa  
rue Jules Borbouse 4  
B-5170 Bois-de-Villers (Belgio)  
info@stuv.be – www.stuv.be

### **Importatori esclusivi per l'Italia:**

Mont-Export S.R.L.  
Via G. Pastore 54/56  
31029 Vittorio Veneto (TV)  
T +39 0438 94 07 88  
F +39 0438 94 07 10  
info@montexport.it  
www.montexport.it

### **Importatori esclusivi per la Svizzera:**

Lack sa  
Chemin de la Foule 13  
Case postale 633  
CH-2740 Moutier  
T +41 [0] 32 493 42 32  
stuv@lack-sa.ch  
www.lack-sa.ch



stampato su carta riciclata al 100%

# manuale d'installazione [it] Stûv 16-cube & Stûv 16H

05-2013 – SN 97951 > ...



Stûv si riserva il diritto di apportare modifiche ai prodotti senza preavviso.  
Questo manuale è stato elaborato con la massima cura; la società declina ogni responsabilità per eventuali errori o inesattezze in esso contenuti.  
Editore responsabile: Gérard Pitance – rue Jules Borbouse 4 – 5170 Bois-de-Villers – Belgio

[nl] [de] [it] [es] [pt] [cz] [en] [fr] >  
Per ricevere questo documento in un'altra lingua, contattare il rivenditore o consultare il sito [www.stuv.com](http://www.stuv.com)